

**M1** WR/WL

**M2** WR/WL

**CZ** Stručný návod k použití

**SK** Stručný návod na použitie



Video - příslušenství

Video - návod k obsluze

Video - nastavení

*Video - príslušenstvo*

*Video - návod na obsluhu*

*Video - nastavenie*

## **Obsah / Obsah**

---

<b>Česky</b> .....	<b>04</b>
<b>Slovensky</b> .....	<b>26</b>

---

## **Montáž / Montáž**

---

<b>Tabulka obvodů kol</b> .....	<b>16</b>
<b>Tabulka obvodov kolies</b> .....	<b>38</b>
<b>Montáž senzoru a magnetu (model M1 WR/M2 WR)</b> .....	<b>18</b>
<b>Montáž senzoru a magnetu (model M1 WR/M2 WR)</b> .....	<b>40</b>
<b>Montáž computeru (model M1 WR/M2 WR)</b> .....	<b>19</b>
<b>Montáž počítača (model M1 WR/M2 WR)</b> .....	<b>41</b>

---

<b>Montáž computeru</b> <b>(model M1 WL/M2 WL)</b> .....	<b>20</b>
<b><i>Montáž počítača</i></b> <b><i>(model M1 WL/M2 WL)</i></b> .....	<b>42</b>
<b>Montáž senzoru a magnetu</b> <b>(model M1 WL/M2 WL)</b> .....	<b>20</b>
<b><i>Montáž senzoru a magnetu</i></b> <b><i>(model M1 WL/M2 WL)</i></b> .....	<b>42</b>
<b>Výměna baterie v computeru</b> .....	<b>22</b>
<b><i>Výměna batérie v počítači</i></b> .....	<b>44</b>
<b>Výměna baterie ve snímači rychlosti</b> <b>(pouze model M1 WL/M2 WL)</b> .....	<b>23</b>
<b><i>Výměna batérie v snímači rýchlosti</i></b> <b><i>(iba model M1 WL/M2 WL)</i></b> .....	<b>45</b>
<b>Technické specifikace</b> .....	<b>24</b>
<b><i>Technické špecifikácie</i></b> .....	<b>46</b>

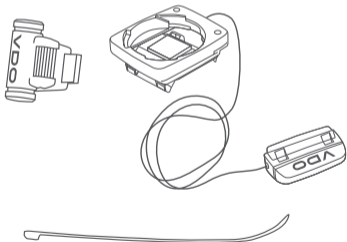
**Balení obsahuje**  
**(model M1 WR/M2 WR)**

**Balení obsahuje**  
**(model M1 WL/M2 WL)**



Včetně instalované  
baterie



**Podrobný manuál pro použití computeru  
najdete na stránkách:  
[www.progresscycle.cz](http://www.progresscycle.cz)**

## Ikony a tlačítka

### Tlačítko SET

### Pouze pro modely M2 a M2 WL

Porovnávání  
okamžité  
a průměrné  
rychlosti



AM/PM

mph/kmh

**Tlačítko BIKE**

## Funkce tlačítka BIKE (Stiskněte)

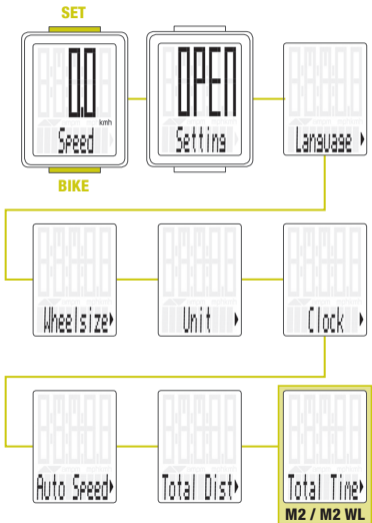

## Nastavení pomocí tlačítek SET

---

– **Zobrazit menu nastavení:**

Stiskněte a podržte tlačítko SET po dobu 3 sekund

– **Listování v menu nastavení:**

Stiskněte tlačítko BIKE

– **Začátek nastavení:**

Stiskněte tlačítko SET

– **Nastavit hodnotu:**

Stiskněte tlačítko BIKE (stisknutím a podržením načítáte hodnotu rychleji)

– **Potvrdit nastavení:**

Stiskněte tlačítko SET

– **Opustit menu nastavení/zpět o úroveň:**

Stiskněte a podržte tlačítko BIKE

– **Opustit menu nastavení/zpět do menu funkce:**

Stiskněte a podržte tlačítko SET



## Zobrazení funkcí



**BIKE**



## Režim spánku bezdrátového přijímače



Verze M1 WL a M2 WL umožňují provoz bezdrátového přijímače v režimu spánku. Přijímač zůstává v režimu spánku během přestávky trvající až po dobu 2 hodin. Tento stav je indikován **blikající** ikonou antény na displeji.



**BIKE**

**Ikona antény bliká:**  
 Můžete opět vyrazit na cestu.

**Ikona antény není vidět:**  
 Před další jízdou je třeba opětovně stisknout tlačítko **BIKE**.

## Vynulování dat jízdy

---



- **Stiskněte a podržte tlačítko BIKE**
- Na displeji se zobrazí text Tour Data RESET
- **Držte dál tlačítko BIKE**

## Ukazatel vybité baterie

---



Potvrďte upozornění vybité baterie stisknutím tlačítka **BIKE**. Vybitou baterii co nejdříve vyměňte.

## Záruční podmínky

---

Na váš computer VDO (tělo computeru, vysílače/senzoru a držák na řídítka) poskytujeme záruku prvnímu majiteli na dobu 2 let od data koupě, která se vztahuje na vady materiálu a výroby. Záruka nezahrnuje baterie, kabeláž, montážní materiál a závady vzniklé běžným opotřebením, nesprávným používáním, špatnou údržbou, úpravami nebo v důsledku nehody. Záruka zaniká, jestliže byly součásti, kterých se reklamace dotýká, otevřeny (s výjimkou prostoru pro baterii), jestliže byla použita síla nebo došlo k záměrnému poškození. Uchovejte paragon pro případ reklamace. V případě kladného posouzení bude reklamace vyřízena výměnou výrobku za nový. V případě, že stejný model již nebude k dispozici, bude vadný computer vyměněn za funkčně a kvalitativně srovnatelný.

Případné dotazy konzultujte se svým prodejcem nebo přímo s dodavatelem pro Českou republiku:

**Progress Cycle, a. s.**

Logistický park Tulipán 1371  
253 01 Hostivice-Palouky

---

Rádi zodpovíme vaše technické dotazy  
na následující telefonické lince:  
+ 420 241 771 181-2

Další technické informace najdete na:  
[www.progresscycle.cz](http://www.progresscycle.cz)  
[www.vdocyclecomputing.com](http://www.vdocyclecomputing.com)

Z důvodu dalšího vývoje si výrobce vyhrazuje právo  
na změny v technických specifikacích.

## Správná likvidace tohoto produktu (Zničení elektrického a elektronického zařízení)



Tato značka zobrazená na produktu nebo v dokumentaci znamená, že by neměl být používán s jinými domácími zařízeními po skončení svého funkčního období. Aby se zabránilo možnému znečištění životního prostředí nebo zranění člověka díky nekontrolovanému zničení, oddělte je prosíme od dalších typů odpadů a recyklujte je zodpovědně k podpoře opětovného využití hmotných zdrojů. Členové domácnosti by měli kontaktovat jak prodejce, u něhož produkt zakoupili, tak místní vládní kancelář, ohledně podrobností, kde a jak můžete tento výrobek bezpečně vzhledem k životnímu prostředí recyklovat. Obchodníci by měli kontaktovat své dodavatele a zkontrolovat všechny podmínky koupě. Tento výrobek by se neměl míchat s jinými komerčními produkty, určenými k likvidaci.

## **EU - Prohlášení o shodě**

---

My, CYCLE PARTS GmbH, Le Quartier Hornbach 13, D-67433 Neustadt/Weinstraße, prohlašujeme na naši zodpovědnost, že výrobky VDO M1 WL a M2 WL s bezdrátovým přenosem a vysílač A1 jsou v souladu se základními požadavky a ostatními odpovídajícími ustanoveními R&TTE směrnice 1999/5/EC.

Prohlášení o shodě můžete najít na [www.vdocyclecomputing.com](http://www.vdocyclecomputing.com).



Neustadt, říjen 2013

## Tabulka obvodů kol

Rozměr pneumatiky	ETRO	KMH WS v mm	MPH WS v palcích
16 x 1,75	47-305	1272	50,1
20 x 1,75	47-406	1590	62,6
24 x 1,75	47-507	1907	75,1
26 x 1,5	40-559	2026	79,8
26 x 1,75	47-559	2070	81,5
26 x 1,9		2089	82,2
26 x 2,00	50-559	2114	83,2
26 x 2,10	54-559	2125	83,7
26 x 2,25	57-559	2145	84,4
26 x 2,35	60-559	2160	85,0
26 x 2,40	62-559	2170	85,4
28 x 1,5	40-622	2224	87,6
28 x 1,6	42-622	2235	88,0

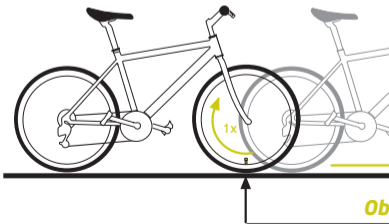



Rozměr pneumatiky	ETRO	KMH WS v mm	MPH WS v palcích
28 x 1,75	47-622	2268	89,3
29 x 2,10	54-622	2295	90,4
29 x 2,25	57-622	2288	90,1
29 x 2,40	62-622	2300	90,6
650 B		2100	82,7
700 x 18C	18-622	2102	82,8
700 x 20C	20-622	2114	83,2
700 x 23C	23-622	2095	82,5
700 x 25C	25-622	2146	84,5
700 x 30C	30-622	2149	84,6
700 x 32C	32-622	2174	85,6
700 x 38C	38-622	2224	87,6

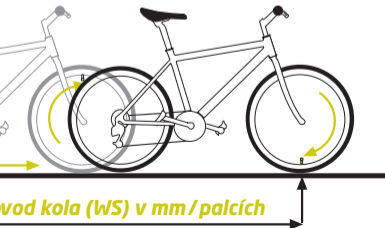

## Montáž senzoru a magnetu (model M1 WR/M2 WR)

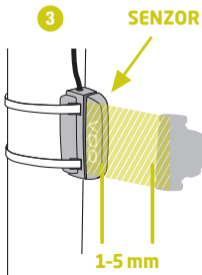
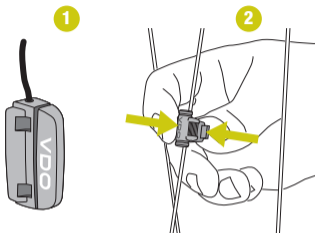

## Montáž computeru (model M1 WR/M2 WR)

---

4

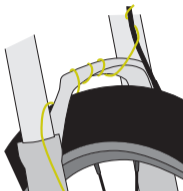

5

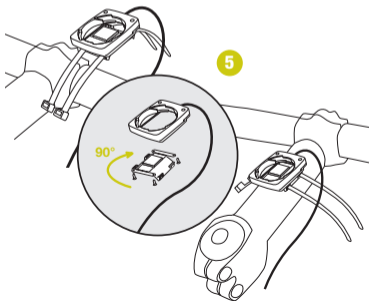

## Montáž computeru (model M1 WL/M2 WL)

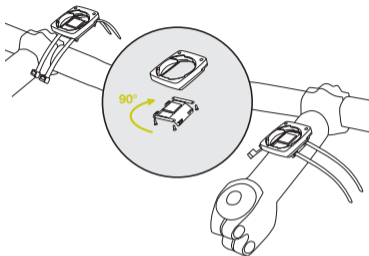

## Montáž senzoru a magnetu (model M1 WL/M2 WL)

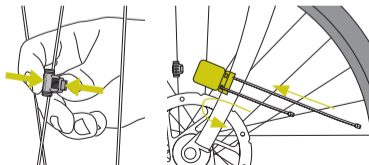

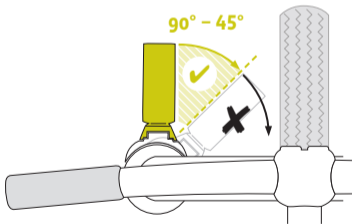
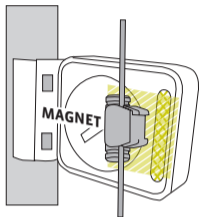

## Výměna baterie v computeru

Při výměně baterie nedojde ke ztrátě **ŽÁDNÝCH** dat. Budete potřebovat 3 V baterii typu 2032.

**Pozor:** Po vyjmutí vybité baterie **vyčkejte** před vložením nové baterie **10 sekund**.

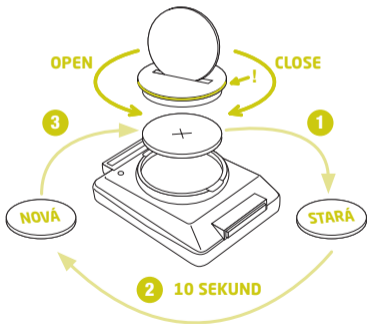

## Výměna baterie ve snímači rychlosti (pouze modely M1 WL/M2 WL)

Budete potřebovat 3 V baterii typu 2032.

**Pozor:** Po vyjmutí vybité baterie **vyčkejte** před vložením nové baterie **10 sekund**.

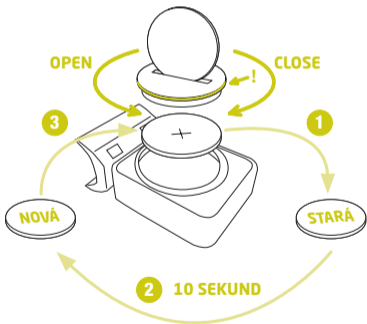

## Technické specifikace

---

**Computer:**

přibližně 49 x 38 x 16 mm

**Váha computeru:**

přibližně 28 g

**Váha držáku na řídítka:**

přibližně 10 g

**Váha snímače rychlosti**

**(model M1 WL/M2 WL):**

přibližně 20 g

**Baterie v computeru:**

3V, typ 2032

**Životnost baterie v computeru:**

přibližně 1 rok (přibližně 10,000 km (6,000 mil))

**Baterie ve snímači rychlosti**

**(model M1 WL/M2 WL):**

3V, typ 2032

**Životnost baterie ve snímači rychlosti**

**(model M1 WL/M2 WL):**

přibližně 1 a půl roku (přibližně 15,000 km (9,000 mil))



---

**Dosah bezdrátového přenosu  
(model M1 WL/M2 WL):**

Snímač rychlosti: 75 cm

**Pracovní teplota displeje:**

-20 °C až +70 °C (-4 °F až 158 °F)

**Rozsah rychlosti při obvodu kola 2155 mm:**

minimálně 2 km/h, maximálně 199 km/h

**Rozsah měření času jízdy:**

až do 99:59:59 HH:MM:SS.

**Rozsah měření denní vzdálenosti:**

až do hodnoty 999.99 km nebo mil

**Rozsah měření celkově ujeté vzdálenosti:**

až do hodnoty 99,999 km nebo mil

**Rozsah měření celkového času jízdy:**

9999:59 HHHH:MM

**Rozsah nastavení obvodu kola:**

od 100 mm do 3,999 mm (3.9 až 157.4 palců)

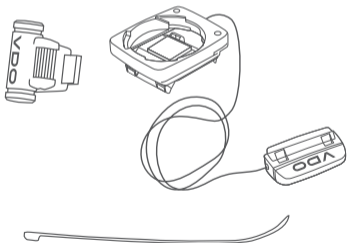
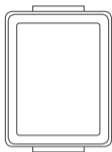
**Balenie obsahuje**  
**(model M1 WR/M2 WR)**

**Balenie obsahuje**  
**(model M1 WL/M2 WL)**



Včetně instalované  
baterie



**Podrobný manuál na použitie počítača  
nájdete na stránkach:  
[www.progresscycle.sk](http://www.progresscycle.sk)**

## Ikony a tlačidlá

### Tlačidlo SET

### Iba pre modely M2 a M2 WL

Porovnávanie  
okamžitej  
a priemernej  
rýchlosti



AM/PM

mph/kmh

**Tlačidlo BIKE**

## Funkcie pod tlačítkom BIKE (Stlače)

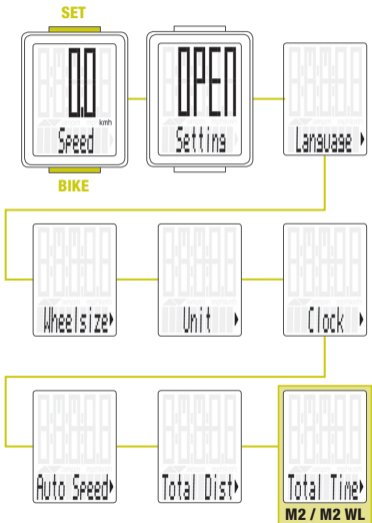

## Nastavenie pomocou tlačidla SET

---

– **Zobraziť menu nastavenia:**

Stlačte a podržte tlačidlo SET po dobu 3 sekúnd

– **Listovanie v menu nastavenia:**

Stlačte tlačidlo BIKE

– **Začiatok nastavenia:**

Stlačte tlačidlo SET

– **Nastaviť hodnotu:**

Stlačte tlačidlo BIKE (stlačením a podržaním načítate hodnotu rýchlejšie)

– **Potvrdiť nastavenia:**

Stlačte tlačidlo SET

– **Opustiť menu nastavenia/späť o úroveň:**

Stlačte a podržte tlačidlo BIKE

– **Opustiť menu nastavenia/späť do menu funkcie:**

Stlačte a podržte tlačidlo SET

## Zobrazenie funkcií



**BIKE**



## Režim spánku bezdrôtového prijímača



Verzie M1 WL a M2 WL umožňujú prevádzku bezdrôtového prijímača v režime spánku. Prijímač ostáva v režime spánku v priebehu prestávky trvajúcej až po dobu 2 hodín. Tento stav je indikovaná **blikajúcou** ikonou antény na displeji.



**BIKE**

**Ikona antény bliká:**

Môžete opäť vyraziť na cestu.

**Ikonu antény nevidno:**

Pred ďalšou jazdou je potrebné opätovne stlačiť tlačidlo **BIKE**.



## Vynulovanie dát jazdy

---



- **Stlačte a podržte tlačidlo BIKE.**
- Na displeji sa zobrazí text Tour Data RESET.
- **Držte stále tlačidlo BIKE.**

## Ukazovateľ vybitej batérie

---



Potvrďte upozornenie vybitej batérie stlačením tlačidla **BIKE**. Vybitú batériu vymeňte čo najskôr.

## Záruční podmínky

---

Na váš počítač VDO (telo computeru, vysielacia/senzora a držiak na riadidlá) poskytujeme záruku prvému majiteľovi na dobu 2 rokov od dátumu kúpy, ktorá sa vzťahuje na chyby materiálu a výroby. Záruka nezahŕňa batérie, kabeláž, montážny materiál a chyby vzniknuté bežným opotrebovaním, nesprávnym používaním, zlou údržbou, úpravami alebo v dôsledku nehody. Záruka zaniká, ak boli súčasti, ktorých sa reklamácia dotýka, otvorené (s výnimkou priestoru pre batériu), ak bola použitá sila alebo došlo k zámernému poškodeniu. Uchovajte doklad o zaplatení pre prípad reklamácie. V prípade kladného posúdenia bude reklamácia vybavená výmenou výrobku za nový. V prípade, že rovnaký model už nebude k dispozícii, bude chybný počítač vymenený za funkčne a kvalitatívne porovnateľný.

Prípadné otázky konzultujte so svojím predajcom alebo priamo s dodávateľom pre Slovenskú republiku:

**Progress Cycle, a. s.**

Logistický park Tulipán 1371  
253 01 Hostivice-Palouky

---

Radi zodpovieme vaše technické otázky  
na nasledujúce telefonickej linke:  
+ 420 241 771 181-2

Ďalšie technické informácie nájdete na:  
[www.progresscycle.sk](http://www.progresscycle.sk)  
[www.vdocyclecomputing.com](http://www.vdocyclecomputing.com)

Z dôvodu ďalšieho vývoja si výrobca vyhradzuje  
právo na zmeny v technických špecifikáciách.

## **Správna likvidácia tohto produktu (Zničenie elektrického a elektronického zariadenia)**



Toto označenie na výrobku alebo v dokumentácii znamená, že by nemal byť používaný s ostatným odpadom po skončení svojho funkčného obdobia. Aby sa zabránilo možnému znečisteniu životného prostredia alebo zranenia človeka vďaka nekontrolovanému zničeniu, oddelte ich prosíme od ďalších typov odpadov a recyklujte ich zodpovedne k podpore opätovného využitia hmotných zdrojov. Členovia domácnosti by mali kontaktovať buď predajcu, ktorý im ich predal, tak miestne vládne kancelárie, ohľadom podrobností, kde a ako môžete tento výrobok bezpečne vzhľadom k životnému prostrediu recyklovať. Obchodníci by mali kontaktovať svojho dodávateľa a preveriť všetky podmienky kúpy. Tento výrobok by sa nemal miešať s inými komerčnými produktami, určenými k likvidácii.

## **EU - Vyhlásenie o zhode**

---

My, CYCLE PARTS GmbH, Le Quartier Hornbach 13, D-67433 Neustadt/Weinstraße, prehlasujeme na našu zodpovednosť, že výrobky VDO M1 WL a M2 WL s bezdrôtovým prenosom a vysielateľ A1 sú v súlade so základnými požiadavkami a ostatnými príslušnými ustanoveniami R&TTE smernice 1999/5/EC.

Prehlásenie o zhode môžete nájsť na [www.vdocyclecomputing.com](http://www.vdocyclecomputing.com).



Neustadt, október 2013

## Tabuľka obvodov kolies

Rozmer pneumatiky	ETRO	KMH WS v mm	MPH WS v palcoch
16 x 1,75	47-305	1272	50,1
20 x 1,75	47-406	1590	62,6
24 x 1,75	47-507	1907	75,1
26 x 1,5	40-559	2026	79,8
26 x 1,75	47-559	2070	81,5
26 x 1,9		2089	82,2
26 x 2,00	50-559	2114	83,2
26 x 2,10	54-559	2125	83,7
26 x 2,25	57-559	2145	84,4
26 x 2,35	60-559	2160	85,0
26 x 2,40	62-559	2170	85,4
28 x 1,5	40-622	2224	87,6
28 x 1,6	42-622	2235	88,0

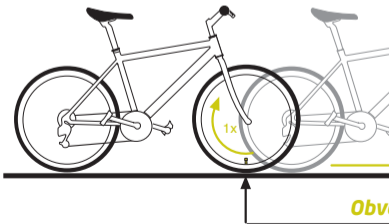

Rozmer pneumatiky	ETRO	KMH WS v mm	MPH WS v palcoch
28 x 1,75	47-622	2268	89,3
29 x 2,10	54-622	2295	90,4
29 x 2,25	57-622	2288	90,1
29 x 2,40	62-622	2300	90,6
650 B		2100	82,7
700 x 18C	18-622	2102	82,8
700 x 20C	20-622	2114	83,2
700 x 23C	23-622	2095	82,5
700 x 25C	25-622	2146	84,5
700 x 30C	30-622	2149	84,6
700 x 32C	32-622	2174	85,6
700 x 38C	38-622	2224	87,6

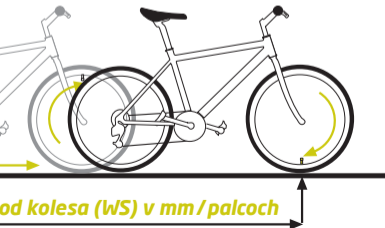

## Montáž senzoru a magnetu (model M1 WR/M2 WR)

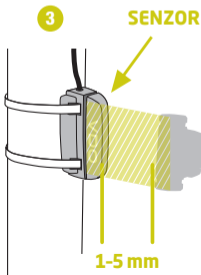
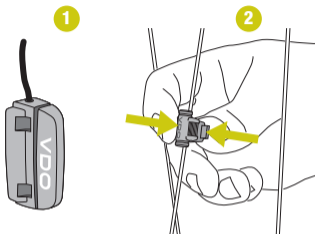



## Montáž počítača (model M1 WR/M2 WR)

---

4

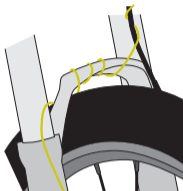

5

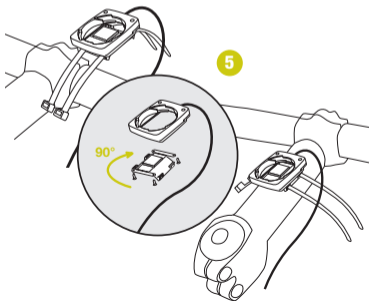

## Montáž počítača (model M1 WL/M2 WL)

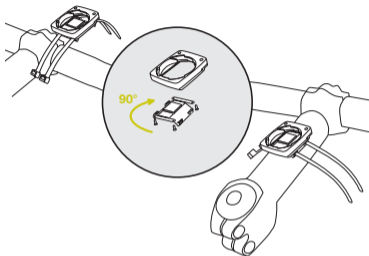

## Montáž senzoru a magnetu (model M1 WL/M2 WL)

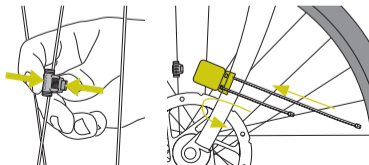

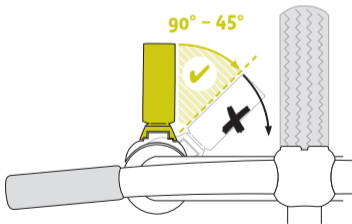
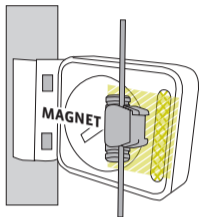

## Výmena batérie v počítači

Pri výmene batérie nedôjde k strate **ŽIADNYCH** dát.  
Budete potrebovať 3 V batériu typu 2032.

**Pozor:** Po vybratí vybitej batérie **počkajte**  
pred vložením novej batérie **10 sekúnd**.

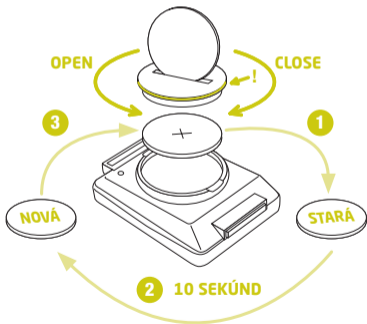

## Výměna batérie v snímači rychlosti (iba modely M1 WL/M2 WL)

Budete potrebovať 3 V batériu typu 2032.

**Pozor:** Po vybratí vybitej batérie **počkajte** pred vložením novej batérie **10 sekúnd**.

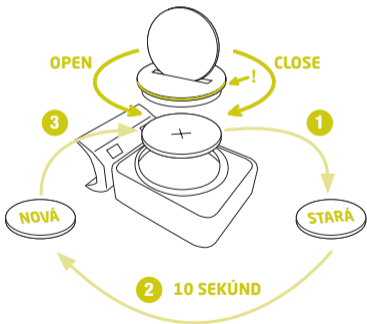

## Technické špecifikácie

---

**Počítač:**

približne 49 x 38 x 16 mm

**Váha počítača:**

približne 28 g

**Váha držiaka na riadidlá:**

približne 10 g

**Váha snímača rýchlosti****(model M1 WL/M2 WL):**

približne 20 g

**Batéria v počítači:**

3V, typ 2032

**Životnosť batérie v počítači:**

približne 1 rok (približne 10,000 km (6,000 míľ))

**Batéria v snímači rýchlosti****(model M1 WL/M2 WL):**

3V, typ 2032

**Životnosť batérie v snímači rýchlosti****(model M1 WL/M2 WL):**

približne 1 a pol roka (približne 15,000 km (9,000 míľ))

---

**Dosah bezdrôtového prenosu  
(model M1 WL/M2 WL):**

Snímač rýchlosti: 75 cm

**Pracovná teplota displeja:**

-20 °C až +70 °C (-4 °F až 158 °F)

**Rozsah rýchlosti pri obvode kolesa 2155 mm:**

minimálne 2 km/h, maximálne 199 km/h

**Rozsah merania času jazdy:**

až do 99:59:59 HH:MM:SS

**Rozsah merania dennej vzdialenosti:**

až do hodnoty 999.99 km alebo míľ

**Rozsah merania celkovej prejazdenej  
vzdialenosti:**

až do hodnoty 99,999 km alebo míľ

**Rozsah merania celkového času jazdy:**

9999:59 HHHH:MM

**Rozsah nastavenia obvodu kolesa:**

od 100 mm do 3,999 mm (3.9 až 157.4 palcov)

**Progress Cycle, .a .s**

Logistický park Tulipán 1371

2530 01 Hostivice-Palouky

Česká republika