

GIANT



**RIDE
UNLEASHED**

#8.2

Liv

Liv COMMITTED



HYBRID 
CYCLING TECHNOLOGY

ⒸZ NÁVOD K OBSLUZE
ⒸK NÁVOD NA POUŽÍVANIE

Obsah

1	Úvod	4
2	Bezpečnost	6
3	Použití kola	8
3.1	Baterie EnergyPak	8
3.1.1	První použití	8
3.1.2	Baterie EnergyPak Smart integrovaná	8
3.1.3	Baterie EnergyPak Smart Compact	10
3.1.4	Baterie EnergyPak Smart 250	11
3.1.5	Baterie EnergyPak vyjmutí do strany	11
3.2	Nabíječka	12
3.2.1	Nabíječka Smart	12
3.2.2	Nabíječka Smart Compact	14
3.2.3	Nabíječka Fast	16
3.2.4	Nabíjení	17
3.2.5	Čas dobíjení	19
3.3	Ovládání	20
3.3.1	RideControl Ergo	20
3.3.2	RideControl Ergo 2	24
3.3.3	RideControl Ergo 3	28
3.3.4	RideControl Dash	30
3.3.5	RideControl GO	34
3.3.6	RideDash EVO	37
3.3.7	STI páky	40
3.4	Klíče	40
3.5	Dojezdová vzdálenost	41
4	Přeprava a uskladnění	42
5	Údržba	43
6	Likvidace	45
7	Právní dokumentace	46
7.1	Záruka	46
7.2	Výjimky	46
7.3	Prohlášení o shodě	47
7.4	Zřeknutí se odpovědnosti	47
7.5	FCC	47

Elektronická verze návodu obsahuje aktivní hypertextové odkazy, položky obsahu a stránkování.

1 Úvod

Zdravíme a gratulujeme

Zdravíme a gratulujeme k zakoupení nového elektrokola Giant nebo Liv. Už za chvíli si budete moci užívat radost z jízdy.

Jak návod používat

Návod slouží ke krátkému představení vašeho nového elektrokola. Obsahuje základní bezpečnostní informace a přináší první pohled na hlavní komponenty a funkce elektrokola. Před použitím elektrokola navštivte sekci podpory na našich internetových stránkách k zobrazení anebo stažení informací, které jsou zde k dispozici. Kromě specifických informací o elektrokole nezapomeňte nastudovat i obecné informace ve všeobecném návodu k jízdnímu kolu.

Ilustrace

Ilustrace vyobrazené v tomto dokumentu se mohou v detailech lišit od konfigurace vašeho konkrétního modelu elektrokola. Ilustrace mají obecným význam pro instruktáž a pouze za účelem popisu.

Symbole použité v návodu



VAROVÁNÍ: Varuje před situací, která může způsobit smrt, vážná poranění nebo těžké materiální škody, nebudete-li dodržovat bezpečnostní pokyny.



UPOZORNĚNÍ: Varuje před situací, která může způsobit poranění nebo materiální škody, nebudete-li se řídit bezpečnostními pokyny.



POZNÁMKA: Poskytuje důležité informace, abyste předešli problémům.



INFORMACE: Poskytuje doplňkové informace.

Informace a soubory ke stažení

Giant www.giant-bicycles.com/global/manuals



Liv www.liv-cycling.com/global/manuals



Informace o dalších komponentech jízdního kola a záručních podmínkách najdete ve všeobecném návodu k jízdnímu kolu.

Servis a podpora

Tento manuál neobsahuje vyčerpávající informace týkající se servisu, opravy nebo údržby. Za tímto účelem kontaktujte prodejce. Více informací o našich produktech nebo vašeho prodejce najdete na stránkách www.giant-bicycles.cz a www.liv-cycling.cz

2 Bezpečnost

Bezpečné použití kola

Před použitím elektrokola na veřejné komunikaci, si vyzkoušejte jízdu na kole v bezpečném prostoru, abyste si zvykli na jízdu s přídatným elektrickým pohonem. Vyzkoušejte si na kole všechna nastavení a seznámte se s jejich výsledky.



VAROVÁNÍ:

- Při jízdě držte obě ruce na řídicích pákách s brzdovými pákami na dosah, abyste mohli okamžitě reagovat na jakoukoli situaci. Pokud tak neučiníte, může dojít ke ztrátě kontroly nad kolem.
- Před každou jízdou zkontrolujte technický stav kola a všech základních funkcí, jakými jsou řízení a brzdění.
- Ujistěte se, že baterie je správně namontovaná a že je zajištěná.
- Ujistěte se, že všechny upevňovací prvky jsou řádně utažené.
- Ujistěte se, že na kole nejsou žádné opotřebované nebo poškozené díly, které by mohly selhat během jízdy.

Baterie a nabíječka

Při manipulaci s baterií a nabíječkou vezměte v úvahu všechny následující informace.



VAROVÁNÍ:

- Baterie musí být mimo dosah dětí a domácích zvířat.
- Baterii a nabíječku nevystavujte vodě a otevřenému ohni.
- Baterii a nabíječku nevystavujte pádům a ani velkým nárazům.
- Baterii nabíjejte pouze s pomocí nabíječky, která byla dodána s elektrokolem, popřípadě náhradní nabíječkou dodanou autorizovaného prodejce.
- Baterii a nabíječku nepoužívejte pro jiné účely.
- Nespojujte póly baterie.
- Baterii a nabíječku nezakrývejte, ani na ně v průběhu nabíjení nepokládejte jiné objekty.
- Během nabíjení nenechávejte baterii a nabíječku bez dozoru.
- Odpojte okamžitě nabíječku a baterii, pokud zaznamenáte podezřelý zápach nebo kouř.
- Pokud nastane nepravděpodobná situace, kdy bude baterie EnergyPak hořet, **NEPOUŽÍVEJTE** k hašení vodu. Zaduste oheň velkým množstvím písku a okamžitě zavolejte složky záchranného systému.



UPOZORNĚNÍ: Během dobíjení se nabíječky nedotýkejte. Nabíječka se může během dobíjení zahřát.



POZNÁMKA: Jakmile baterie dosáhne konce své životnosti, mělo by s ní být nakládáno jako s nebezpečným odpadem. Neházejte baterii do běžného domácího odpadu. Požádejte svého prodejce o radu ohledně správné likvidace baterie.

Nosič zavazadel



VAROVÁNÍ: Vždy se ujistěte, že jakékoli zavazadlo nebo dětská sedačka namontované na nosiči jsou bezpečně upevněny v souladu s pokyny výrobce a že žádné volné popruhy nebo jiné předměty se nemohou zachytit v kole.

**UPOZORNĚNÍ:**

- Zavazadla lze bezpečně přepravovat pouze na nosičích. Neupevňujte zavazadla k žádné jiné části kola.
- Jízdní kolo se může chovat odlišně (zejména pokud jde o řízení a brzdění), je-li nosič zavazadel naložený.
- Maximální nosnost zadního nosiče (včetně baterie EnergyPak) je 22 kg.

**POZNÁMKA:**

- Jsou-li zavazadla připevněna k nosiči, doporučujeme zkontrolovat a upravit rozmístění odrazek a světel, aby nedošlo k jejich zakrytí.
- U některých kol je držák baterie kombinovaný s nosičem zavazadel. Ujistěte se, že je zavazadlo bezpečně upevněno, aby nedošlo k poškození baterie anebo držáku.



INFORMACE: Doporučujeme rozmístit zavazadla rovnoměrně na obě strany nosiče zavazadel.

Doplňky**UPOZORNĚNÍ:**

- Vždy dodržujte pokyny výrobce pro instalaci, používání a bezpečnost dětské sedačky. Neupravujte žádné originální součásti elektrokola, abyste umožnili montáž dětské sedačky.
- Nikdy nepřekračujte nosnost dětské sedačky a/nebo celkovou přípustnou hmotnost nákladu elektrokola, jak je uvedeno v jiné části tohoto návodu.
- Uvědomte si, že použití dětské sedačky může přinést větší zatížení a zvýšené opotřebení elektrických a/nebo mechanických součástí elektrokola.
- Je-li použita dětská sedačka a kolo je vybaveno sedlem s odkrytými vinutými pružinami, existuje značné riziko, že může dojít k poranění prstů dítěte v důsledku zachycení vinutými pružinami. Přijměte příslušná opatření, abyste zabránili poranění prstů dítěte.
- Vždy prostudujte dokumentaci dodanou s nosičem nebo se obraťte na vašeho prodejce ohledně pokynů k montáži, maximálního zatížení, utahovacího momentu, specifikací dílů, maximální kompatibilní rozměr kol, kompatibilitu s přívěsem a dětskou sedačkou.
- Informace typu jméno a adresa výrobce, dovozce nebo zástupce, ochranná známka, číslo modelu a výrobní číslo nebo odkaz najdete v dokumentaci nosiče anebo na samotném nosiči.

3 Použití kola

3.1 Baterie EnergyPak

EnergyPak je dobíjecí baterie, která pohání systém elektrokola. EnergyPak se liší tvarem, velikostí, energetickou kapacitou a kompatibilitou. Mohou být namontovány na různé umístění na elektrokole v závislosti na modelu elektrokola. EnergyPak by měl být nabitý s originální nabíječkou, která je dodávána s elektrokolem.



POZNÁMKA:

- V návodu nemusí být vyobrazeny všechny typy nebo verze baterií EnergyPak. Další informace k bateriím EnergyPak najdete na internetových stránkách www.giant-bicycles.cz a www.liv-cycling.cz v sekci podpora.
- Konkrétní technické specifikace a další podrobnosti najdete na tištěném štítku umístěném na baterii EnergyPak.

3.1.1 První použití

- Všechny baterie EnergyPak jsou před expedicí ve výrobě deaktivovány.
- Baterie EnergyPak nebude pracovat, dokud nebude aktivována.
- Baterii EnergyPak aktivujte nabitím nabíječkou.
- Před prvním použitím doporučujeme novou baterii EnergyPak nabít úplně.
- Nová baterie EnergyPak nemusí dosáhnout při prvním použití maximálního výkonu.
- Výkon baterie EnergyPak se stabilizuje po několika úplných cyklech vybití (jízdu) a nabití.

3.1.2 Baterie EnergyPak Smart integrovaná

Popis

- A baterie EnergyPak
- B zásuvka pro dobíjení
- C kontrola stavu baterie

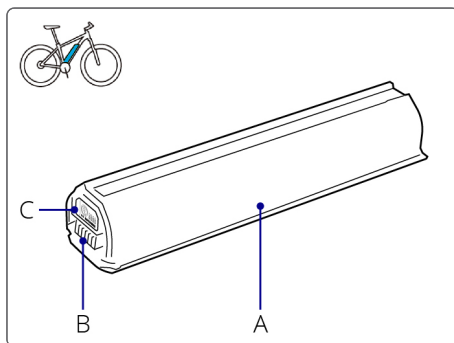

Demontáž a montáž



POZNÁMKA: Před vyjmutím baterie EnergyPak vždy nejprve vypněte napájení.

Demontáž baterie EnergyPak (zamykání klíčem)

- Podepřete váhu baterie.
- Vložte klíč a odemkněte baterii EnergyPak. (Pouze baterie integrované shora: Vyjměte baterii EnergyPak a pokračujte nabíjením baterie EnergyPak.)
- Abyste baterii uvolnili zcela, stiskněte bezpečnostní páčku bránící jejímu vypadnutí.
- Vyklopte baterii a vyjměte ji z kola.

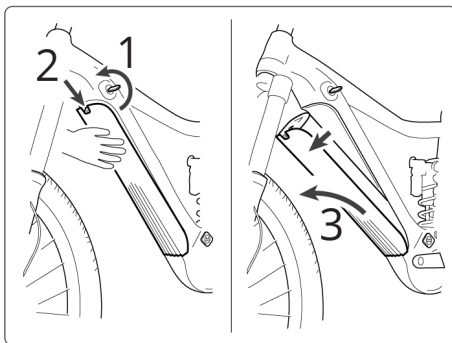

Demontáž baterie EnergyPak (zamykání Torx klíčem)

- Podepřete váhu baterie.
- Vložte Torx klíč rozměru T25 a odemkněte baterii EnergyPak otáčením proti směru hodinových ručiček. Šroub nelze zcela vyšroubovat. Zůstává v rámu.
- Abyste baterii uvolnili zcela, stiskněte bezpečnostní páčku bránící jejímu vypadnutí.
- Vyklopte baterii a vyjměte ji z kola.

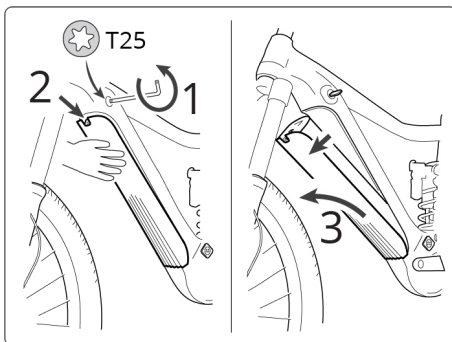

Montáž baterie EnergyPak

- Při montáži baterie EnergyPak postupujte v opačném pořadí než při její demontáži.
- Vložte baterii EnergyPak zpět do držáku. Ujistěte se, že otvory ve spodní části pasují správně.
- Baterii EnergyPak zatlačte v horní části do držáku a ujistěte se, že je řádně zajištěna. Měli byste slyšet cvaknutí při zatlačení baterie do držáku.
- Vyjměte klíč.
- U modelů bez klíče utáhněte důkladně Torx šroub.

3.1.3 Baterie EnergyPak Smart Compact

Popis

- A baterie EnergyPak
- B zásuvka pro dobíjení
- C kontrola stavu baterie

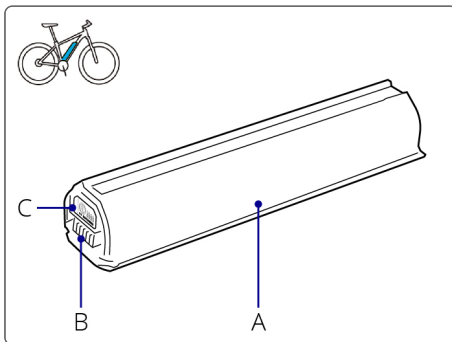

Demontáž a montáž



POZNÁMKA: Před vyjmutím baterie EnergyPak vždy nejprve vypněte napájení.

Demontáž baterie EnergyPak

- Přidržete baterii v rámu, abyste se ujistili, že při odemknutí nevypadne.
- Vložte klíč a odemkněte baterii EnergyPak. Baterie EnergyPak se nepatrně vysune.
- Vyklopte baterii a vyjměte ji z kola.

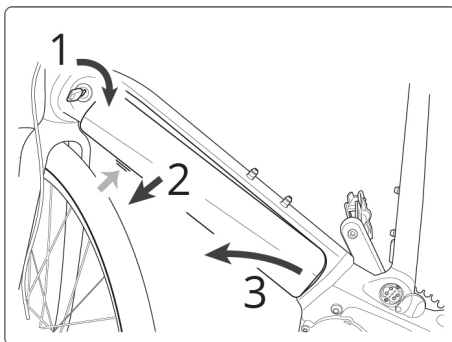

Montáž baterie EnergyPak

- Při montáži baterie EnergyPak postupujte v opačném pořadí než při její demontáži.
- Vložte baterii EnergyPak zpět do držáku. Ujistěte se, že otvory ve spodní části pasují správně.
- Baterii EnergyPak zatlačte v horní části do držáku a ujistěte se, že je řádně zajištěna. Měli byste slyšet cvaknutí při zatlačení baterie do držáku.
- Vyjměte klíč.

3.1.4 Baterie EnergyPak Smart 250

Popis

A baterie EnergyPak

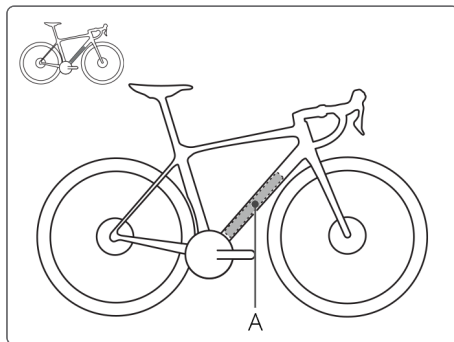

POZNÁMKA: Baterii EnergyPak Smart 250 může demontovat nebo namontovat pouze autorizovaný mechanik.

3.1.5 Baterie EnergyPak vyjmutí do strany

Popis

A baterie EnergyPak
B zásuvka pro dobíjení
C kontrola stavu baterie

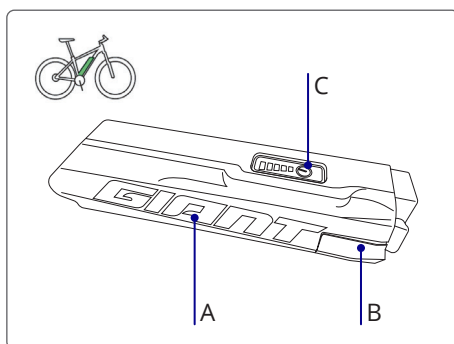

Demontáž a montáž



POZNÁMKA: Před vyjmutím baterie EnergyPak vždy nejprve vypněte napájení.

Demontáž baterie EnergyPak

- Vložte klíč a odemkněte baterii EnergyPak.
- Uvolněte horní část baterie EnergyPak do strany směrem doleva.
- Vyjměte baterii EnergyPak.

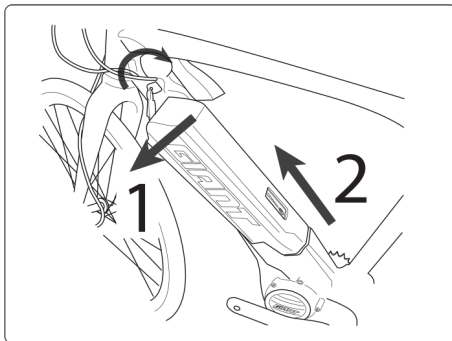

Montáž baterie EnergyPak

- Při montáži baterie EnergyPak postupujte v opačném pořadí než při její demontáži.
- Vložte baterii EnergyPak zpět do držáku. Ujistěte se, že otvory ve spodní části pasují správně.
- Baterii EnergyPak zatlačte v horní části do držáku a ujistěte se, že je řádně zajištěna. Měli byste slyšet cvaknutí při zatlačení baterie do držáku.
- Vyjměte klíč.

3.2 Nabíječka



UPOZORNĚNÍ:

- Používejte pouze odpovídající nabíječku, která byla dodána s elektrokolem nebo autorizovaným prodejcem.



POZNÁMKA:

- V návodu nemusí být vyobrazeny všechny typy nebo verze nabíječek. Další informace k nabíječkám najdete na internetových stránkách www.giant-bicycles.cz a www.liv-cycling.cz v sekci podpora.
- Konkrétní technické specifikace a další podrobnosti najdete na tištěném štítku umístěném na nabíječce.

3.2.1 Nabíječka Smart

Popis

- A AC zásuvka
- B nabíječka
- C tlačítko / LED indikátor
- D LED indikátor
- E zástrčka nabíječky
- F adaptér nabíječky

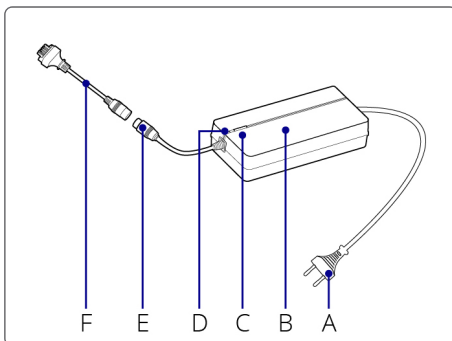

Popis LED diod

A LED indikátor

B tlačítko / LED indikátor

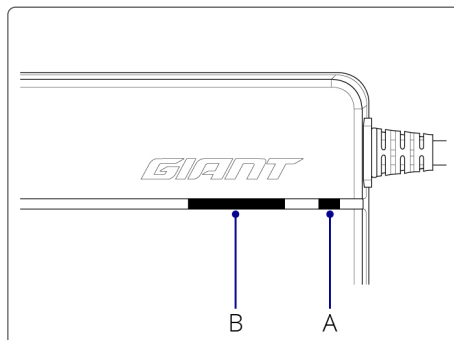

tlačítko / LED	barva	událost	stav
A	červená > zelená >	problikává	Automatický test při zapojení baterie (bootování).
B	zelená > červená > vypnuto		
A	červená	svítí	Baterie není zapojená.
A	zelená	bliká (interval 0,5 s)	Probíhá nabíjení.
A	zelená	bliká (interval 1 s)	Teplota baterie. Překročen časový limit.
A	zelená	svítí	Baterie je nabitá.
A	červená	bliká (podle schéma v intervalu 0,5 až 1,5 s)	Problém s nabíjením.
B	-	stiskněte tlačítko	Aktivace nabíjení při dlouhodobém uskladnění (60 %).
B	žlutá	svítí	Nabíjení při dlouhodobém uskladnění (60 %).

3.2.2 Nabíječka Smart Compact

Popis

- A AC zásuvka
- B nabíječka
- C tlačítko
- D LED indikátor
- E zástrčka nabíječky
- F adaptér nabíječky

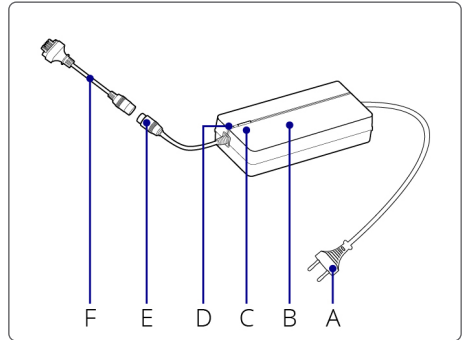

Popis LED diod

- A LED indikátor
- B tlačítko

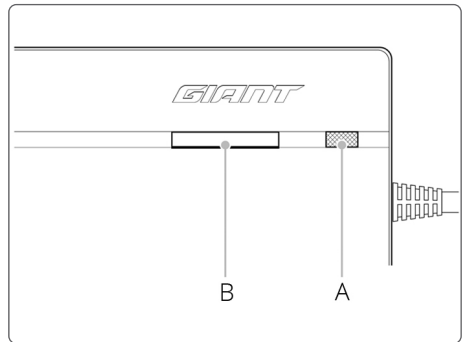

režim	tlačítko / LED	barva	událost	stav
všechny	A	červená > zelená >	problikává	Automatický test při zapojení baterie (bootování).
všechny	A	červená	svítí	Baterie není zapojená.
běžné nabíjení (100 %)	A	zelená	bliká (interval 0,5 s)	Probíhá nabíjení.
běžné nabíjení (100 %)	A	zelená	bliká (interval 1 s)	Teplota baterie. Překročen časový limit.
běžné nabíjení (100 %)	A	zelená	svítí	Baterie je nabitá.
-	B	-	stiskněte tlačítko	Aktivace nabíjení při dlouhodobém uskladnění (60 %).
nabíjení při uskladnění (60 %)	A	žlutá	bliká (interval 0,5 s)	Probíhá nabíjení.
nabíjení při uskladnění (60 %)	A	žlutá	bliká (interval 1 s)	Teplota baterie. Překročen časový limit.
nabíjení při uskladnění (60 %)	A	žlutá	svítí	Baterie je nabitá.
všechny	A	červená	bliká (podle schéma v intervalu 0,5 až 1,5 s)	Problém s nabíjením.

3.2.3 Nabíječka Fast

Popis

- A AC zásuvka
- B nabíječka
- C LED indikátor
- D zástrčka nabíječky

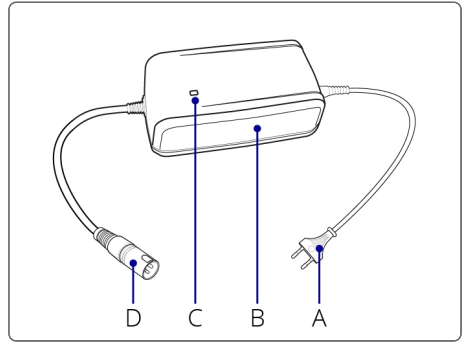

Popis LED diod

- A LED indikátor

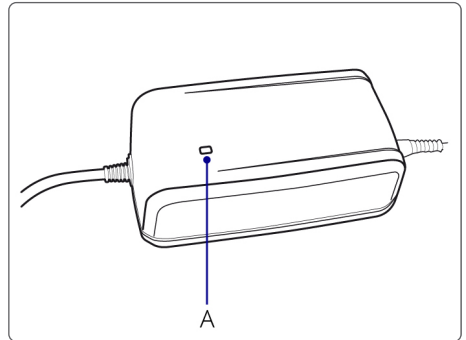

LED	barva	událost	stav
A	červená	svítí	Probíhá nabíjení.
A	červená	bliká	Problém s nabíjením.
A	zelená	svítí	Baterie není zapojená. / Baterie je nabitá.

3.2.4 Nabíjení



UPOZORNĚNÍ:

- Před zapojením se vždy ujistěte se, že konektor zasouváte správným směrem do správné pozice zásuvky (viz fotografie).
- Baterii EnergyPak dobíjejte při pokojové teplotě ($\pm 20\text{ }^{\circ}\text{C}$ nebo $68\text{ }^{\circ}\text{F}$).
- Nabíjení při teplotě pod $0\text{ }^{\circ}\text{C}$ nebo nad $40\text{ }^{\circ}\text{C}$ ($32\text{ }^{\circ}\text{F}$ – $104\text{ }^{\circ}\text{F}$) může vést k nedostatečnému nabíjení a může poškodit životnost dobíjecích cyklů baterie.
- Ujistěte se, že se kolo nehýbe a že je při nabíjení baterie, která je umístěná na kole, stabilní.
- Na kolo nesedejte, s kolem nehýbejte a neotáčejte klikami, je-li nabíječka připojená ke kolu.



Dobíjení baterie EnergyPak

Baterie EnergyPak bez demontáže

Zahájení dobíjení

- Nabíječku připojte k baterii EnergyPak.
- Nabíječku připojte k síti.
- Spustí se proces dobíjení.

Ukončení dobíjení

- Nabíječku odpojte nejdříve ze sítě.
- Nabíječku odpojte z baterie EnergyPak.

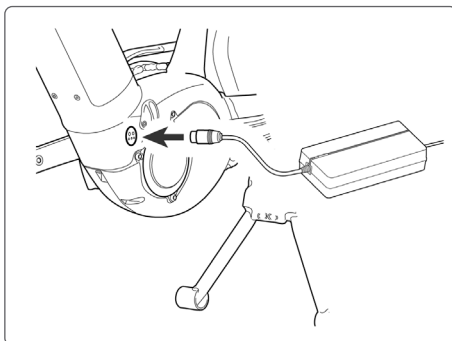

Demontovaná baterie EnergyPak

Zahájení dobíjení

- Demontujte baterii EnergyPak z kola.
- Nabíječku připojte k baterii EnergyPak.
- Nabíječku připojte k síti.
- Spustí se proces dobíjení.

Ukončení dobíjení

- Nabíječku odpojte nejdříve ze sítě.
- Nabíječku odpojte z baterie EnergyPak.
- Namontujte baterii EnergyPak zpět na kolo.

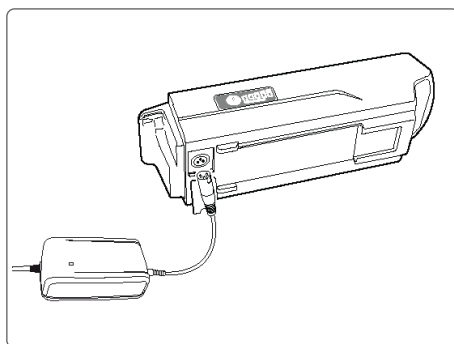
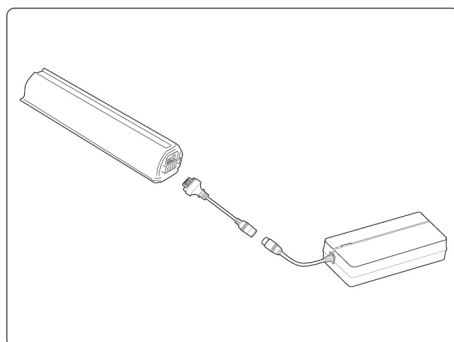

INFORMACE:

- LED indikátory na nabíječce zobrazují stav procesu nabíjení.
- LED indikátor na baterii EnergyPak zobrazuje aktuální stupeň nabití baterie.
- Proces nabíjení může být kdykoli přerušen nebo zastaven.



POZNÁMKA: Odpojte nabíječku od baterie EnergyPak a ze sítě, je-li baterie EnergyPak plně nabitá.

3.2.5 Čas dobíjení

Nabíječka Fast (4A) tabulka dobíjení (200 – 240V)

kapacita baterie EnergyPak	300 Wh	400 Wh	500 Wh
napětí (V)	200 – 240	200 – 240	200 – 240
80 % nabití (h)	1:45	2:00	2:45
100 % nabití (h)	3:30	4:30	5:00

Nabíječka Smart (4A) tabulka dobíjení (200 – 240V)

typ baterie EnergyPak	Smart 250	Smart Compact		Smart integrovaná				Plus
kapacita (Wh)	250	375	500	400	500	625	750	250
60 % nabití (h)	1:20	1:20	2:00	1:50	2:00	2:30	2:50	1:20
80 % nabití (h)	2:00	1:50	2:50	2:30	2:50	3:30	3:50	2:00
100 % nabití (h)	3:30	3:40	5:10	3:55	5:10	5:50	6:40	3:30

Nabíječka Smart (6A) tabulka dobíjení (200 – 240V)

typ baterie EnergyPak	Smart 250	Smart Compact		Smart integrovaná				Plus
kapacita (Wh)	250	375	500	400	500	625	750	250
60 % nabití (h)	1:20	1:05	1:30	1:20	1:30	1:50	2:10	1:20
80 % nabití (h)	2:00	1:35	2:10	2:00	2:10	2:35	2:55	2:00
100 % nabití (h)	3:30	3:20	4:10	3:30	4:10	4:40	5:10	3:30

3.3 Ovládání

3.3.1 RideControl Ergo

Řada RideControl Ergo poskytuje ergonomické uspořádání se snadno přístupnými ovládacími prvky včetně zapnutí a vypnutí, stupeň asistence, funkce Smart Assist, asistence při chůzi a osvětlení. Vizualní zpětná vazba pochází z jasných LED indikátorů nebo obrazovky, jako je tomu u RideDash EVO. Spojte aplikaci RideControl ve vašem telefonu s elektrokolem a přidejte ještě více možností, které se neustále rozšiřují a vylepšují díky aktualizacím.

RideControl ONE ANT+

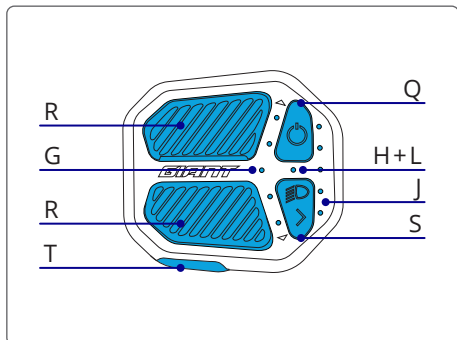

- Q zapnutí / vypnutí
- R stupeň asistence (nahoru/dolů)
- S osvětlení a všeobecné údaje
- T asistence při chůzi
- G indikátor asistence výkonu (5 LED diod)
- H kontrolka osvětlení
- J kontrolky nabití baterie EnergyPak (5 LED diod)
- L indikátor hlášení chyb

RideControl Ergo

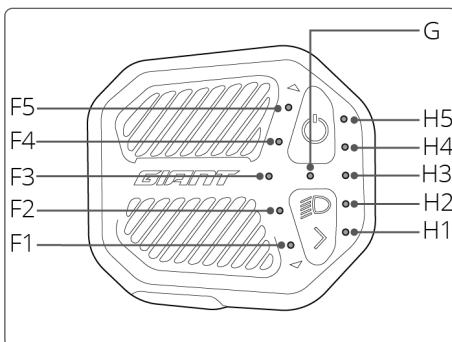
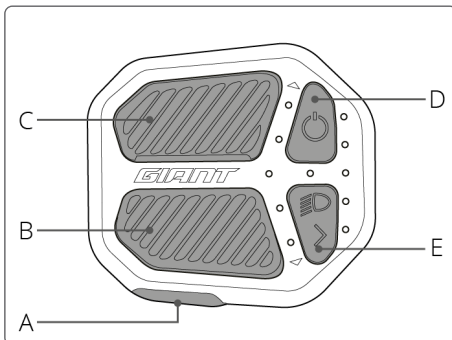

- A asistence při chůzi
- B stupeň asistence dolů
- C stupeň asistence nahoru
- D zapnutí / vypnutí
- E osvětlení / informace
- F indikátor asistence výkonu (5 LED diod)
- G kontrolka osvětlení (bílá) / indikátor hlášení chyb (červená)
- H indikátor nabití baterie EnergyPak (5 LED diod)

Zapínání a vypínání

- Stiskněte tlačítko ON/OFF (D), abyste zapnuli systém.
- Stiskněte a podržte tlačítko ON/OFF (D) po dobu alespoň jedné sekundy a půl. Tlačítko uvolněte a systém se vypne.
- Při vypnutí kola třikrát zabliká LED kontrolka osvětlení (G).

Asistence výkonu

Smart Assist (AUTO):

Motor SyncDrive automaticky přizpůsobuje výstupní výkon okolnostem, aby optimalizoval jízdní komfort a dojezd.

- Při aktivaci funkce Smart Assist stiskněte a podržte po dobu 2 sekund tlačítko stupeň asistence nahoru (C) nebo stupeň asistence dolů (B).
- Pokud je funkce Smart Assist aktivní, svítí pouze střední LED dioda (F3) indikátoru asistence výkonu.
- Pokud je připojený displej RideDash, na displeji se stupeň asistence Smart Assist zobrazí nápisem 'AUTO'.
- Stisknutím tlačítka stupeň asistence nahoru (C) nebo stupeň asistence dolů (B) se vrátíte k manuální volbě stupně asistence výkonu.



INFORMACE: Režim Smart Assist není k dispozici u všech modelů.

Stupeň asistence 1 až 5:

Manuálně zvolte stupeň asistence výkonu.

- Při manuální změně stupně asistence výkonu stiskněte tlačítko stupeň asistence nahoru (C) nebo stupeň asistence dolů (B).
- Indikátory stupně asistence výkonu (F1 až F5) zobrazují svícením zvolený stupeň zespolu směrem nahoru.
 - Indikátor F1 označuje stupeň s nejnižší asistencí výkonu, ale s největším dojezdem (stupeň ECO).
 - Indikátor F5 označuje stupeň s nejvyšší asistencí výkonu, ale s největší spotřebou energie (stupeň POWER).

Vypnutí asistence výkonu:

Pro jízdu bez asistence výkonu, ale s funkčními indikátory, computerem a osvětlením.

- Stiskněte tlačítko stupeň asistence dolů (B), dokud nezhasnou všechny LED diody indikátoru asistence výkonu (F).
- Pomocný motor je vypnutý.
- Všechny ostatní funkce systému zůstávají funkční.

Asistence při chůzi

Funkce asistence při chůzi vám pomáhá s kolem při chůzi a funguje pouze, pokud je okamžitá rychlost nižší než 6 km/h (4 mph). Asistent při chůzi funguje nejlépe při zařazeném nejlépejším převodu, tj. s nejmenším převodníkem vpředu a největším pastorkem vzadu.



INFORMACE: Funkce asistence při chůzi není v některých zemích z důvodu místních předpisů k dispozici.

- Stiskněte tlačítko funkce Asistence při chůzi (A), abyste uvedli funkci Asistence při chůzi do pohotovostního režimu.
- Indikátor asistence výkonu (F) se rozsvítí v sekvenci (tam a zpět).
- Stiskněte do 3 sekund tlačítko stupně asistence výkonu směrem nahoru (C). Aktivuje se funkce Asistence při chůzi.
- Uvolněte tlačítko stupně asistence výkonu směrem nahoru (C), abyste funkci zastavili nebo přerušili. Stisknete-li tlačítko do 3 sekund, funkci opět aktivujete.
- Stiskněte jakékoli jiné tlačítko na ovládání RideControl a systém se vrátí do běžného jízdního režimu.



INFORMACE: Pokud do 3 sekund od stisknutí tlačítka funkce Asistence při chůzi (A) nedojde k žádné aktivitě, systém se vrátí do běžného jízdního režimu.

Osvětlení

- Stiskněte a podržte po dobu 2 sekund tlačítko osvětlení (E) za účelem zapnutí nebo vypnutí osvětlení.
- Rozsvítí se kontrolka osvětlení (G).
- U S-Pedelects kol (vysokorychlostní elektrokola) světla na kole nelze vypnout. Tlačítko (E) přepíná mezi potkávacím a dálkovým světlem.
- Při zapnutí osvětlení na kole bude podsvícení displeje RideDash EVO ztlumeno.

Indikace stavu baterie

Stav baterie EnergyPak se zobrazuje prostřednictvím indikátorů nabití baterie LED diod (H1 až H5). Každá LED dioda představuje 20 % kapacity baterie EnergyPak.

- Je-li nabití baterie nižší než 10 %, zabarvení spodní LED diody (H1) se změní z bílé na oranžovou.
- Je-li nabití baterie nižší než 3 %, spodní LED dioda (H1) bliká oranžově. Systém se přepne do nejnižšího stupně asistence výkonu.
- Je-li nabití baterie nižší než 1 %, asistence výkonu se vypne. Systém osvětlení zůstane funkční po dobu nejméně 2 hodin.

Tlačítko informace

Tlačítko osvětlení / informace (E) se používá k ovládání různých funkcí obrazovky, pokud je k systému připojen computer RideDash nebo jiný kompatibilní cyklistický computer. Konkrétní funkce jsou závislé na připojeném zařízení.

Hlášení události

V případě systémové události ovládání RideControl zobrazí hlášení události. U většiny hlášení události dojde k vypnutí asistence výkonu. Kontrolka osvětlení (G) bude blikat červeně spolu s jednou LED diodou indikátoru asistence výkonu (F1 až F5) coby kontrolkou hlášení události.

Popis události:

- F5: problém s přehříváním
- F4: –
- F3: problém se senzorem rychlosti
- F2: problém s motorem
- F1: problém s baterií

Rychlé kroky řešení problému:

1. Poznamenejte si, který indikátor úrovně asistence bliká (F1 až F5).
2. Vypněte systém.
3. Zkontrolujte pohledem jakoukoli zřejmou příčinu.
4. Pokud je to možné, jakoukoli jednoduchou a zjevnou příčinu vyřešte (např. opakujte vložení nesprávně vložené baterie).
5. Systém znovu zapněte.

Pokud je problém vyřešen:

- Můžete pokračovat v běžném používání kola.
- Naplánujte servisní prohlídku u autorizovaného prodejce.

Pokud se problém opakuje:

- Opakujte krok 1 až 5.

Pokud problém přetrvává:

- Přestaňte jezdit na kole.
- Kontaktujte autorizovaného prodejce Giant nebo Liv kvůli diagnostice a servisu kola.

3.3.2 RideControl Ergo 2

Řada RideControl Ergo 2 poskytuje ergonomické uspořádání se snadno přístupnými ovládacími prvky včetně zapnutí a vypnutí, stupeň asistence, funkce Smart Assist, asistence při chůzi, osvětlení a USB-C nabíjecí port, který umožňuje pohodlné nabíjení. Vizuální zpětná vazba pochází z jasných LED indikátorů nebo obrazovky, jako je tomu u RideDash EVO. Spojte aplikaci RideControl ve vašem telefonu s elektrokolem a přidejte ještě více možností, které se neustále rozšiřují a vylepšují díky aktualizacím.

- A informace
- B stupeň asistence dolů
- C Smart Assist (funkce AUTO)
- D stupeň asistence nahoru
- E zapnutí / vypnutí
- F USB-C konektor
- G osvětlení / podsvícení displeje
- H asistence při chůzi
- I indikátor asistence výkonu (5 LED diod)
- J kontrolka osvětlení (bílá) / indikátor hlášení chyb (červená)
- K indikátor nabití baterie EnergyPak (5 LED diod)

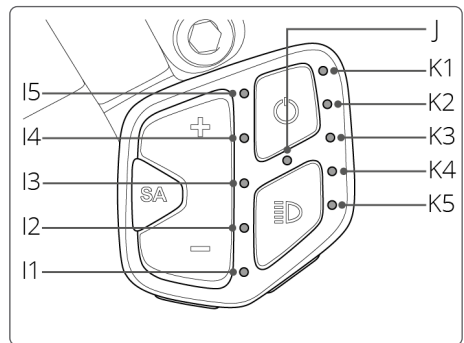
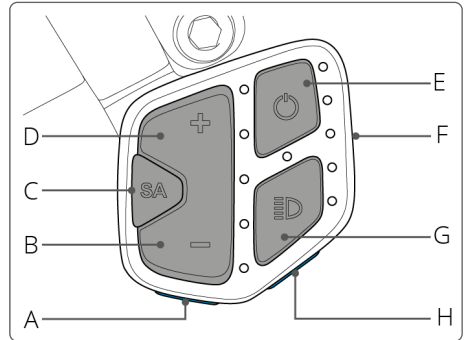

Zapínání a vypínání

- Stiskněte tlačítko ON/OFF (E), abyste zapnuli systém.
- Stiskněte a podržte tlačítko ON/OFF (E) po dobu alespoň jedné sekundy a půl. Tlačítko uvolněte a systém se vypne.
- Při vypnutí kola třikrát zabliká LED kontrolka osvětlení (J).

Asistence výkonu

Smart Assist (AUTO):

Motor SyncDrive automaticky přizpůsobuje výstupní výkon okolnostem, aby optimalizoval jízdní komfort a dojezd.

- Při aktivaci funkce Smart Assist stiskněte tlačítko Smart Assist (C).
- Pokud je funkce Smart Assist aktivní, svítí pouze střední LED dioda (I3) indikátoru asistence výkonu.
- Pokud je připojený displej RideDash, na displeji se stupeň asistence Smart Assist zobrazí nápisem 'AUTO'.
- Stisknutím tlačítka stupeň asistence nahoru (D) nebo stupeň asistence dolů (B) se vrátíte k manuální volbě stupně asistence výkonu.



INFORMACE: Režim Smart Assist není k dispozici u všech modelů.

Stupeň asistence 1 až 5:

Manuálně zvolte stupeň asistence výkonu.

- Při manuální změně stupně asistence výkonu stiskněte tlačítko stupeň asistence nahoru (D) nebo stupeň asistence dolů (B).
- Indikátory stupně asistence výkonu (I1 až I5) zobrazují svícením zvolený stupeň zespolu směrem nahoru.
 - Indikátor I1 označuje stupeň s nejnižší asistencí výkonu, ale s největším dojezdem (stupeň ECO).
 - Indikátor I5 označuje stupeň s nejvyšší asistencí výkonu, ale s největší spotřebou energie (stupeň POWER).

Vypnutí asistence výkonu:

Pro jízdu bez asistence výkonu, ale s funkčními indikátory, computerem a osvětlením.

- Stiskněte tlačítko stupeň asistence dolů (D), dokud nezhasnou všechny LED diody indikátoru asistence výkonu (I).
- Pomocný motor je vypnutý.
- Všechny ostatní funkce systému zůstávají funkční.

Asistence při chůzi

Funkce asistence při chůzi vám pomáhá s kolem při chůzi a funguje pouze, pokud je okamžitá rychlost nižší než 6 km/h (4 mph). Asistent při chůzi funguje nejlépe při zařazeném nejlépejším převodu, tj. s nejmenším převodníkem vpředu a největším pastorkem vzadu.



INFORMACE: Funkce asistence při chůzi není v některých zemích z důvodu místních předpisů k dispozici.

- Stiskněte tlačítko funkce Asistence při chůzi (H), abyste uvedli funkci Asistence při chůzi do pohotovostního režimu.
- Indikátor asistence výkonu (I) se rozsvítí v sekvenci (tam a zpět).
- Stiskněte do 3 sekund tlačítko stupně asistence výkonu směrem nahoru (D). Aktivuje se funkce Asistence při chůzi.
- Uvolněte tlačítko stupně asistence výkonu směrem nahoru (D), abyste funkci zastavili nebo přerušili. Stisknete-li tlačítko do 3 sekund, funkci opět aktivujete.
- Stiskněte jakékoli jiné tlačítko na ovládání RideControl a systém se vrátí do běžného jízdního režimu.



INFORMACE: Pokud do 3 sekund od stisknutí tlačítka funkce Asistence při chůzi (H) nedojde k žádné aktivitě, systém se vrátí do běžného jízdního režimu.

Osvětlení

- Stiskněte a podržte po dobu 2 sekund tlačítko osvětlení (G) za účelem zapnutí nebo vypnutí osvětlení.
- Rozsvítí se kontrolka osvětlení (J).
- U S-Pedelects kol (vysokorychlostní elektrokola) světla na kole nelze vypnout. Tlačítko (G) přepíná mezi potkávacím a dálkovým světlem.
- Stisknutím tlačítka osvětlení (G) přepnete režim podsvícení displeje RideDash EVO na OFF / jasné / tlumené.

Indikace stavu baterie

Stav baterie EnergyPak se zobrazuje prostřednictvím indikátorů nabití baterie LED diod (K1 až K5). Každá LED dioda představuje 20 % kapacity baterie EnergyPak.

- Je-li nabití baterie nižší než 10 %, zabarvení spodní LED diody (K5) se změní z bílé na oranžovou.
- Je-li nabití baterie nižší než 3 %, spodní LED dioda (K5) bliká oranžově. Systém se přepne do nejnižšího stupně asistence výkonu.
- Je-li nabití baterie nižší než 1 %, asistence výkonu se vypne. Systém osvětlení zůstane funkční po dobu nejméně 2 hodin.

Tlačítko informace

Tlačítko informace (A) se používá k ovládání různých funkcí obrazovky, pokud je k systému připojen computer RideDash nebo jiný kompatibilní cyklistický computer. Konkrétní funkce jsou závislé na připojeném zařízení.

USB-C konektor

USB-C konektor (F) lze použít k napájení nebo nabíjení externího zařízení jako smartphone, světlo na kolo nebo computer na kolo.

- Chcete-li získat přístup ke konektoru USB-C, zvedněte nehtem kryt. K připojení použijte odpovídající kabel pro vaše zařízení (není součástí dodávky).
- Konektor je pouze napájecí zásuvkou (5 V / 1,5 A). Nelze jej použít pro přenos dat.



UPOZORNĚNÍ:

- Nepoužívejte USB-C konektor v moku nebo ve vlhkém prostředí.
- Zajistěte, aby do konektoru USB-C nevnikly žádné kapaliny, bláto nebo nečistoty.
- Nepoužíváte-li USB-C konektor, vždy řádně uzavřete kryt konektoru.

Hlášení události

V případě systémové události ovládání RideControl zobrazí hlášení události. U většiny hlášení události dojde k vypnutí asistence výkonu. Kontrolka osvětlení (J) bude blikat červeně spolu s jednou LED diodou indikátoru asistence výkonu (I1 až I5) coby kontrolkou hlášení události.

Popis události:

- I5: problém s přehříváním
- I4: –
- I3: problém se senzorem rychlosti
- I2: problém s motorem
- I1: problém s baterií

Rychlé kroky řešení problému:

1. Poznamenejte si, který indikátor úrovně asistence bliká (I1 až I5).
2. Vypněte systém.
3. Zkontrolujte pohledem jakoukoli zřejmou příčinu.
4. Pokud je to možné, jakoukoli jednoduchou a zjevnou příčinu vyřešte (např. opakujte vložení nesprávně vložené baterie).
5. Systém znovu zapněte.

Pokud je problém vyřešen:

- Můžete pokračovat v běžném používání kola.
- Naplánujte servisní prohlídku u autorizovaného prodejce.

Pokud se problém opakuje:

- Opakujte krok 1 až 5.

Pokud problém přetrvává:

- Přestaňte jezdit na kole.
- Kontaktujte autorizovaného prodejce Giant nebo Liv kvůli diagnostice a servisu kola.

3.3.3 RideControl Ergo 3

Aktualizovaný systém ovládání RideControl Ergo 3 tvoří vzhledově jednoduchá tlačítka, která lze integrovat s gripy na řídítkách. Ovládání RideControl Ergo 3 na levé polovině řídítek ovládá stupně asistence výkonu a režim asistence při chůzi. Volitelné druhé ovládání RideControl Ergo 3 se montuje na pravou polovinu řídítek a lze jím ovládat například osvětlení, funkce Smart Assist nebo funkce displeje RideDash EVO. Funkce lze nastavit pomocí aplikace RideControl (verze 1.8.1 a vyšší).

- A stupeň asistence nahoru
- B asistence při chůzi
- C stupeň asistence dolů
- D osvětlení
- E Smart Assist
- F informace

levé ovládání

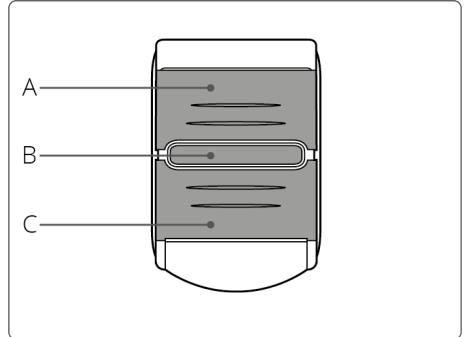

pravé ovládání

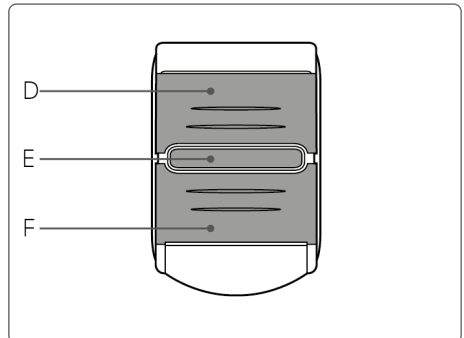

INFORMACE: Ovládání RideControl Ergo 3 by mělo být instalováno spolu s ovládáním RideControl Go.

Asistence výkonu

Smart Assist (AUTO):

Motor SyncDrive automaticky přizpůsobuje výstupní výkon okolnostem, aby optimalizoval jízdní komfort a dojezd.

- Při aktivaci funkce Smart Assist stiskněte a podržte po dobu 3 sekund tlačítko Smart Assist (E) nebo tlačítko stupeň asistence nahoru (A) nebo stupeň asistence dolů (C).



INFORMACE: Režim Smart Assist není k dispozici u všech modelů.

Stupeň asistence 1 až 5:

Manuálně zvolte stupeň asistence výkonu.

- Při manuální změně stupně asistence výkonu stiskněte tlačítko stupeň asistence nahoru (A) nebo stupeň asistence dolů (C).

Asistence při chůzi

Funkce asistence při chůzi vám pomáhá s kolem při chůzi a funguje pouze, pokud je okamžitá rychlost nižší než 6 km/h (4 mph). Asistent při chůzi funguje nejlépe při zařazeném nejjednoduchším převodu, tj. s nejmenším převodníkem vpředu a největším pastorkem vzadu.



INFORMACE: Funkce asistence při chůzi není v některých zemích z důvodu místních předpisů k dispozici.

- Stiskněte tlačítko funkce Asistence při chůzi (B), abyste uvedli funkci Asistence při chůzi do pohotovostního režimu.
- LED diody (B1 až B5) na ovládání RideControl GO blikají bíle.
- Stiskněte do 3 sekund tlačítko stupně asistence výkonu směrem nahoru (A). Aktivuje se funkce Asistence při chůzi.
- Uvolněte tlačítko stupně asistence výkonu směrem nahoru (A), abyste funkci zastavili nebo přerušili. Stisknete-li tlačítko do 3 sekund, funkci opět aktivujete.
- Stiskněte jakékoli jiné tlačítko na ovládání RideControl Ergo 3 a systém se vrátí do běžného jízdního režimu.



INFORMACE: Pokud do 3 sekund od stisknutí tlačítka funkce Asistence při chůzi (B) nedojde k žádné aktivitě, systém se vrátí do běžného jízdního režimu.

Osvětlení

- Stiskněte tlačítko osvětlení (D) za účelem zapnutí nebo vypnutí osvětlení.
- Při zapnutí osvětlení na kole bude podsvícení displeje RideDash EVO ztlumeno.
- U S-Pedelects kol (vysokorychlostní elektrokola) světla na kole nelze vypnout. Tlačítko (G) přepíná mezi potkávacím a dálkovým světlem.

Tlačítko informace

Tlačítko informace (F) se používá k ovládání různých funkcí obrazovky, pokud je k systému připojen computer RideDash nebo jiný kompatibilní cyklistický computer. Konkrétní funkce jsou závislé na připojeném zařízení.

3.3.4 RideControl Dash

RideControl Dash je dálkové ovládání s integrovaným barevným displejem, který zobrazuje rozsáhlé informace o kole a jízdě z baterie EnergyPak, motoru SyncDrive, senzorů, světel a dalších připojených elektronických součástí. Díky ergonomickému umístění na levé rukojeti řídítek nabízí mnoho funkcí dálkových ovládaní RideControl Ergo a RideDash EVO v jedné kompaktní jednotce.

- A stupeň asistence dolů
- B stupeň asistence nahoru
- C informace
- D asistence při chůzi
- E zapnutí / vypnutí
- F osvětlení / podsvícení displeje
- G USB-C konektor
- H stavový řádek
- I datové pole
- J indikátor asistence výkonu

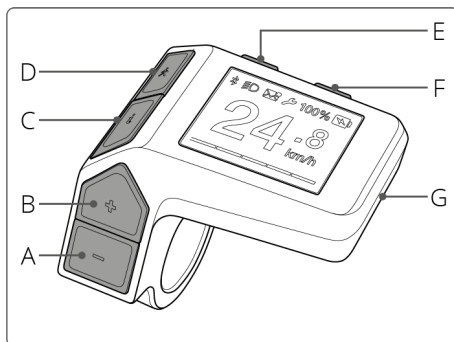

- 1 bezdrátové spojení
- 2 kontrolka osvětlení
- 3 oznámení z telefonu
- 4 servis
- 5 stav baterie

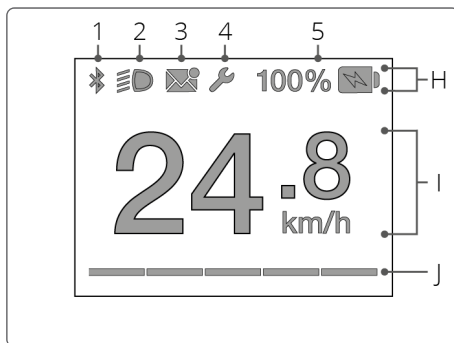

i INFORMACE: Funkce asistence při chůzi není v některých zemích z důvodu místních předpisů k dispozici.

Zapínání a vypínání

- Stiskněte tlačítko ON/OFF (E), abyste zapnuli systém.
- Stiskněte a podržte tlačítko ON/OFF (E) po dobu 2 sekund. Systém se vypne.

Asistence výkonu

Smart Assist (AUTO):

Motor SyncDrive automaticky přizpůsobuje výstupní výkon okolnostem, aby optimalizoval jízdní komfort a dojezd.

- Při aktivaci funkce Smart Assist stiskněte současně a podržte po dobu 2 sekund tlačítka stupeň asistence nahoru (B) a stupeň asistence dolů (A).

Manuálně zvolte stupeň asistence výkonu:

- Při manuální změně stupně asistence výkonu stiskněte tlačítko stupeň asistence nahoru (B) nebo stupeň asistence dolů (A).
- Indikátor stupně asistence výkonu (J) zobrazuje zvolený stupeň asistence.

Na displeji se po dobu 2 sekund zobrazí popis nového stupně asistence výkonu a odhadovaný zbývající dojezd. Poté se vrátí displej jízdy s aktualizovaným indikátorem asistence výkonu.

Displej

Stavový řádek

Stavový řádek (H) vždy zobrazuje stav baterie (5). Další ikony (1 až 4) se objeví, jsou-li dané funkce aktivní.

1. Bezdrátové připojení: Indikuje aktivní bezdrátové připojení mezi elektrokolem a chytrým telefonem s aplikací RideControl.
2. Stav osvětlení: Ikona osvětlení informuje, že světla na kole jsou zapnutá.
3. Oznámení: Indikuje, že v telefonu jsou nové nebo nepřečtené zprávy. Pouze s pomocí aplikace RideControl.
4. Indikátor servisu: Indikátor servisu (ikona klíče) se zobrazí, pokud je potřeba pravidelná technická údržba nebo pokud došlo k systémové události (poruše).
5. Indikátor stavu baterie: Indikátor stavu baterie zobrazuje aktuální stupeň nabití baterie EnergyPak od 100 do 0 %.
 - Je-li nabití baterie nižší než 3 %, ikona baterie začne blikat. Systém se přepne do nejnižšího stupně asistence výkonu.
 - Je-li nabití baterie nižší než 1 %, ikona baterie bliká. Asistence výkonu se vypne. Systém osvětlení zůstane funkční po dobu nejméně 2 hodin.



INFORMACE: Některé funkce aplikace RideControl a funkce uvedené v této příručce nemusí být v tuto chvíli k dispozici. Kompatibilita a dostupné funkce se mohou lišit v závislosti na verzi aplikace, modelu elektrokola, verzi hardwaru/firmware součásti kola, specifikacích telefonu, operačním systému atd.

Datové pole

Displej má jedno datové pole (I) pro zobrazení vybraných informací.

Možnosti zobrazení datového pole:

- SPEED: okamžitá rychlost jízdy (výchozí)
- RANGE: odhadovaný zbývající dojezd s aktuálním stupněm asistence výkonu
- ODO: celková vzdálenost od prvního použití
- DISTANCE: vzdálenost ujetá od posledního vynulování
- TRIP TIME: čas jízdy od posledního vynulování
- AVG SPEED: průměrná rychlost od posledního vynulování
- MAX SPEED: maximální rychlost od posledního vynulování
- CADENCE: okamžitá kadence šlapání v ot/min (otáčky za minutu)



INFORMACE: Skutečnou dojezdovou vzdálenost mohou ovlivnit různé okolnosti v průběhu jízdy, například profil terénu nebo síla a směr větru.

- Stisknutím tlačítka informace (C) přejdete do jiného datového pole. Na displeji se po dobu 2 sekund zobrazí popis nového pole a následně se computer do nového pole přepne.

Indikátor stupně asistence

Indikátor stupně asistence (J) zobrazuje aktuálně zvolený stupeň asistence v podobě řady 5 pruhů, které se mohou barevně lišit.

Stupně asistence výkonu

- OFF
- ECO
- TOUR
- ACTIVE
- SPORT
- POWER
- SMART ASSIST (AUTO)



INFORMACE: Dostupnost stupňů asistence a poměr výkonu k danému stupni jsou závislé na typu motoru SyncDrive a továrním nastavení systému.

Asistence při chůzi

Funkce asistence při chůzi vám pomáhá s kolem při chůzi a funguje pouze, pokud je okamžitá rychlost nižší než 6 km/h (4 mph). Asistent při chůzi funguje nejlépe při zařazeném nejnižším převodu, tj. s nejmenším převodníkem vpředu a největším pastorkem vzadu.

- Stiskněte tlačítko funkce Asistence při chůzi (D), abyste uvedli funkci Asistence při chůzi do pohotovostního režimu.
- Stiskněte do 3 sekund tlačítko stupně asistence výkonu směrem nahoru (B). Aktivuje se funkce Asistence při chůzi.
- Uvolněte tlačítko stupně asistence výkonu směrem nahoru (B), abyste funkci zastavili nebo přerušili. Stisknete-li tlačítko do 3 sekund, funkci opět aktivujete.
- Stiskněte jakékoli jiné tlačítko a systém se vrátí do běžného jízdního režimu.



INFORMACE: Pokud do 3 sekund od stisknutí tlačítka funkce Asistence při chůzi nedejde k žádné aktivitě, systém se vrátí do běžného jízdního režimu.

Osvětlení a jas obrazovky

- Stiskněte a podržte po dobu 2 sekund tlačítko osvětlení / podsvícení displeje (F), abyste zapnuli nebo vypnuli osvětlení kola.
- Rozsvítí se kontrolka osvětlení (2).
- Opakovaným stiskem tlačítka osvětlení (F) změníte jas obrazovky (nízký / střední / vysoký).

USB-C konektor

USB-C konektor (G) lze použít k napájení nebo nabíjení (5 V / 1,5 A) externího zařízení jako smartphone, světlo na kolo nebo computer na kolo.

- Chcete-li získat přístup ke konektoru USB-C, zatáhněte za roh a zvedněte kryt.
- K připojení použijte odpovídající kabel pro vaše zařízení (není součástí dodávky).
- Nepoužíváte-li USB-C konektor, vždy řádně uzavřete kryt konektoru.



UPOZORNĚNÍ:

- Konektor je pouze napájecí zásuvkou. Nelze jej použít pro přenos dat.
- Nepoužívejte USB-C konektor v mokru nebo ve vlhkém prostředí.
- Zajistěte, aby do konektoru USB-C nevnikly žádné kapaliny, bláto nebo nečistoty.

Nastavení

Změna systému jednotek zobrazení (metrický/imperiální):

- Stiskněte a podržte tlačítko informace (C) po dobu 5 sekund.

Vynulování dílčích datových polí:

- Chcete-li vynulovat funkce DIST, TRIP a AVG SPD:
 - Stiskněte současně a podržte po dobu 3 sekund tlačítka stupeň asistence nahoru (B) a stupeň asistence dolů (A).
- Chcete-li vynulovat funkci MAX SPD:
 - Přejděte na datové pole MAX SPD.
 - Stiskněte současně a podržte po dobu 3 sekund tlačítka stupeň asistence nahoru (B) a stupeň asistence dolů (A).

Hlášení události

V případě systémové události se na displeji zobrazí varovná obrazovka s hlášením události:

- Varovná obrazovka se zobrazí na 2 sekundy.
- Popis události se zobrazí na 5 sekund.
- Po varovné obrazovce se systém vrátí do běžného jízdního režimu a ve stavovém řádku se zobrazí ikona servisu.

Rychlé kroky řešení problému:

1. Poznamenejte si popis události.
2. Vypněte systém.
3. Zkontrolujte pohledem jakoukoli zřejmou příčinu.
4. Pokud je to možné, jakoukoli jednoduchou a zjevnou příčinu vyřešte (např. opakujte vložení nesprávně vložené baterie).

Systém znovu zapněte. Pokud je problém vyřešen:

- Můžete pokračovat v běžném používání kola.
- Naplánujte servisní prohlídku u autorizovaného prodejce.

Pokud se problém opakuje:

- Opakujte krok 1 až 4.

Pokud problém přetrvává:

- Přestaňte jezdit na kole.
- Kontaktujte autorizovaného prodejce Giant nebo Liv kvůli diagnostice a servisu kola.

3.3.5 RideControl GO

RideControl Go je víceúčelové ovládací tlačítko integrované do horní rámové trubky, jehož součástí je tlačítko zapnutí a vypnutí a barevné LED kontrolky zobrazující stupeň asistence výkonu a nabití baterie.

- A tlačítko zapnutí / vypnutí / vícebarevná LED dioda
- B indikátory asistence výkonu (5 vícebarevných LED diod)
- C indikátory nabití baterie (5 vícebarevných LED diod)

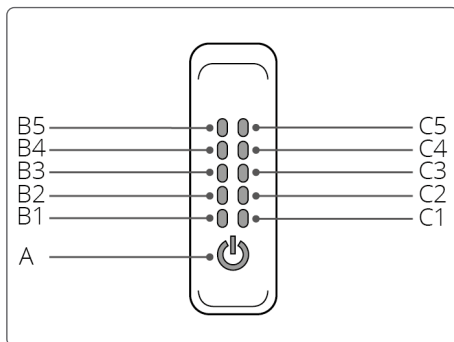

INFORMACE: RideControl Go lze používat v kombinaci s dalšími ovládaními RideControl Ergo a displeji RideDash. Pro více informací kontaktujte svého autorizovaného prodejce nebo navštivte internetové stránky Giant a Liv.

Zapínání a vypínání

- Stiskněte tlačítko zapnutí / vypnutí (A), abyste zapnuli systém.
- Po zapnutí se všechny LED diody rozsvítí bíle.
- Po 2 sekundách kontrolky zobrazí výchozí stupeň asistence výkonu a nabití baterie.
- Stiskněte a podržte tlačítko zapnutí / vypnutí (A) po dobu 3 sekund. Tlačítko uvolněte, abyste systém vypnuli.
- Při vypnutí se všechny LED diody rozsvítí a bliknou bíle. Systém se vypne.



INFORMACE: U motorů Shimano stiskněte a podržte tlačítko zapnutí / vypnutí (A) po dobu 0,5 sekundy, abyste zapnuli systém.

Asistence výkonu

Smart Assist (AUTO):

Motor SyncDrive automaticky přizpůsobuje výstupní výkon okolnostem, aby optimalizoval jízdní komfort a dojezd.

- Při aktivaci funkce Smart Assist stiskněte dvakrát za sebou tlačítko zapnutí / vypnutí (A).
- Pokud je funkce Smart Assist aktivní, rozsvítí se modře LED dioda B3 indikátoru asistence výkonu.
- Pokud je připojený displej RideDash, na displeji se stupeň asistence Smart Assist zobrazí nápisem 'AUTO'.
- Stisknutím tlačítka zapnutí / vypnutí (A) se vrátíte k manuální volbě stupně asistence výkonu.



INFORMACE: Režim Smart Assist není k dispozici u všech modelů.

Stupeň asistence 1 až 5:

Manuálně zvolte stupeň asistence výkonu.

- Při manuální změně stupně asistence výkonu stiskněte tlačítko zapnutí / vypnutí (A).
- Akci opakujte, dokud nezvolíte požadovaný stupeň asistence výkonu.

Indikátory stupně asistence výkonu (B1 až B5) zobrazují zvolený stupeň následovně:

stupeň asistence	svítí LED diody	barva LED diody
POWER	1 + 2 + 3 + 4 + 5	červená
SPORT	1 + 2 + 3 + 4	oranžová
ACTIVE	1 + 2 + 3	žlutá
TOUR	1 + 2	zelená
ECO	1	zelená
SMART ASSIST (AUTO)	3	modrá
VYPNUTO	nesvítí	-

- Stupeň POWER s nejvyšší asistencí výkonu, ale s největší spotřebou energie.
- Stupeň ECO s nejnižší asistencí výkonu, ale s největším dojezdem.



INFORMACE: Volby stupně asistence výkonu jsou závislé na modelu kola.

Vypnutí asistence výkonu:

Pro jízdu bez asistence výkonu, ale s funkčními indikátory, computerem a osvětlením.

- Stiskněte tlačítko zapnutí / vypnutí (A), dokud nezhasnou všechny LED diody indikátoru asistence výkonu (B).
- Pomocný motor je vypnutý.
- Všechny ostatní funkce systému zůstávají funkční.

Indikace stavu baterie

Stav baterie se zobrazuje prostřednictvím indikátorů nabití baterie LED diod (C1 až C5).

stupeň asistence	svítí LED diody	barva LED diody
80 až 100 %	1 + 2 + 3 + 4 + 5	bílá
60 až 79 %	1 + 2 + 3 + 4	bílá
40 až 59 %	1 + 2 + 3	bílá
20 až 39 %	1 + 2	bílá
10 až 19 %	1	bílá
4 až 9 %	1	oranžová
0 až 3 %	1	oranžová (bliká)



POZNÁMKA: Je-li nabití baterie nižší než 1 %, asistence výkonu se vypne. Systém osvětlení zůstane funkční po dobu nejméně 2 hodin.

Hlášení události

V případě systémové události ovládní RideControl zobrazí hlášení události.

- Všechny LED diody indikátoru asistence výkonu zablikají 3krát bíle.
- Konkrétní LED dioda indikátoru asistence výkonu (B1 až B5) začne blikat a hlásí vzniklou událost.

událost	svítí LED diody	barva LED diody
problém s baterií EnergyPak	1	červená (bliká)
problém s motorem SyncDrive	2	červená (bliká)
problém se senzorem rychlosti	3	červená (bliká)
problém se Smart Gateway / dálkovým ovládním / displejem	4	červená (bliká)
přehřívání motoru	5	červená (bliká)

Rychlé kroky řešení problému:

1. Poznamenejte si, který indikátor úrovně asistence bliká (B1 až B5).
2. Vypněte systém.
3. Zkontrolujte pohledem jakoukoli zřejmou příčinu.
4. Pokud je to možné, jakoukoli jednoduchou a zjevnou příčinu vyřešte (např. opakujte vložení nesprávně vložené baterie).
5. Systém znovu zapněte.

Pokud je problém vyřešen:

- Můžete pokračovat v běžném používání kola.
- Naplánujte servisní prohlídku u autorizovaného prodejce.

Pokud se problém opakuje:

- Opakujte krok 1 až 5.

Pokud problém přetrvává:

- Přestaňte jezdit na kole.
- Kontaktujte autorizovaného prodejce Giant nebo Liv kvůli diagnostice a servisu kola.

3.3.6 RideDash EVO

RideDash EVO poskytuje jezdcovi rozsáhlé informace o kole a jízdě na velké barevné obrazovce umístěné ve středu řídítek. Pomocí ovládání RideControl Ergo zobrazuje jasné a velké údaje o funkcích, jako je rychlost, vzdálenost, stav baterie, zbývající dojezdová vzdálenost a další užitečné informace.

- A stavový řádek
- B datové pole
- C indikátor asistence výkonu
- D dílčí datové pole
- E ukazatel obrazovky

- 1 bezdrátové spojení
- 2 kontrolka osvětlení
- 3 oznámení z telefonu
- 4 servis
- 5 stav baterie

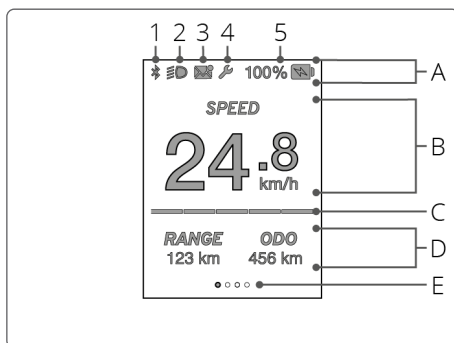

Stavový řádek

Stavový řádek vždy zobrazuje stav baterie (5). Další ikony (1 až 4) se objeví, jsou-li dané funkce aktivní.

1. Bezdrátové připojení: Indikuje aktivní bezdrátové připojení mezi elektrokolem a chytrým telefonem s aplikací RideControl.
2. Stav osvětlení: Ikona osvětlení informuje, že světla na kole jsou zapnutá.
3. Oznámení: Indikuje, že v telefonu jsou nové nebo nepřečtené zprávy. Pouze s pomocí aplikace RideControl.
4. Indikátor servisu: Indikátor servisu (ikona klíče) se zobrazí, pokud je potřeba pravidelná technická údržba nebo pokud došlo k systémové události (poruše).
5. Indikátor stavu baterie: Indikátor stavu baterie zobrazuje aktuální stupeň nabití baterie EnergyPak od 100 do 0 %.
 - Je-li nabití baterie nižší než 3 %, ikona baterie začne blikat. Systém se přepne do nejnižšího stupně asistence výkonu.
 - Je-li nabití baterie nižší než 1 %, ikona baterie bliká. Asistence výkonu se vypne. Systém osvětlení zůstane funkční po dobu nejméně 2 hodin.



INFORMACE: Některé funkce aplikace RideControl a funkce uvedené v této příručce nemusí být v tuto chvíli k dispozici. Kompatibilita a dostupné funkce se mohou lišit v závislosti na verzi aplikace, modelu elektrokola, verzi hardwaru/firmware součásti kola, specifikacích telefonu, operačním systémem atd.

Hlavní datové pole

Ve výchozím nastavení se v hlavním datovém poli (B) zobrazuje okamžitá rychlost jízdy.

Dílčí datové pole

Dílčí datové pole (D) zobrazuje podrobné informace rozdělené na čtyři obrazovky.

- obrazovka 1 (výchozí):
 - RANGE: odhadovaný zbývajcí dojezd s aktuálním stupněm asistence výkonu*
 - ODO: celková vzdálenost od prvního použití
- obrazovka 2:
 - DIST: vzdálenost ujetá od posledního vynulování
 - TRIP: čas jízdy od posledního vynulování
- obrazovka 3:
 - AVG SPEED: průměrná rychlost od posledního vynulování
 - MAX SPEED: maximální rychlost od posledního vynulování
- obrazovka 4:
 - CAD: okamžitá kadence šlapání v ot/min (otáčky za minutu)
 - RANGE: odhadovaný zbývajcí dojezd s aktuálním stupněm asistence výkonu*

*Dojezd je odhadovaná hodnota. Skutečnou dojezdovou vzdálenost mohou ovlivnit různé okolnosti v průběhu jízdy, například profil terénu nebo síla a směr větru.

Volba obrazovky

U všech ovládní RideControl Ergo:

- Stisknutím a podržením tlačítka informace na ovládní přejdete do jiného datového pole.
- Uvolněte tlačítko informace.

Ukazatel obrazovky

Ukazatel obrazovky (E) zobrazuje počet obrazovek a zvýrazňuje aktuálně vybranou obrazovku.

Indikátor stupně asistence

Indikátor stupně asistence (C) zobrazuje aktuálně zvolený stupeň asistence v podobě řady 5 pruhů, které se mohou barevně lišit.

Stupně asistence výkonu:

- OFF
- ECO
- TOUR
- ACTIVE
- SPORT
- POWER
- SMART ASSIST (AUTO)



INFORMACE: Dostupnost stupňů asistence a poměr výkonu k danému stupni jsou závislé na typu motoru SyncDrive a továrním nastavení systému.

Na displeji se po dobu 2 sekund zobrazí název nového stupně asistence a odhadovaná zbývajcí dojezdová vzdálenost. Poté se displej vrátí do běžného jízdního režimu s aktualizovaným indikátorem stupně asistence.

Nastavení

Změna systému jednotek zobrazení (metrický/imperiální)

U všech ovládní RideControl Ergo:

- Stiskněte a podržte tlačítko informace po dobu 5 sekund.

Vynulování dílčích datových polí

U všech ovládní RideControl Ergo:

- Chcete-li vynulovat funkce DIST, TRIP a AVG SPD:
 - Stiskněte současně a podržte po dobu 3 sekund tlačítka stupeň asistence nahoru a stupeň asistence dolů.
- Chcete-li vynulovat funkci MAX SPD:
 - Přejděte na datové pole MAX SPD.
 - Stiskněte současně a podržte po dobu 3 sekund tlačítka stupeň asistence nahoru a stupeň asistence dolů.

Změna jasu obrazovky (nízký / střední / vysoký)

U RideControl Ergo:

- Stiskněte a podržte tlačítka funkce Asistence při chůzi po dobu 2 sekund, abyste změnili jas obrazovky.
- Tlačítka po 2 sekundách uvolněte.

U RideControl Ergo 2:

- Opakovaným stiskem tlačítka osvětlení změníte jas obrazovky.

U RideControl Ergo 3:

- Opakovaným stiskem tlačítka osvětlení změníte jas obrazovky.

Hlášení události

V případě systémové události se na displeji zobrazí varovná obrazovka s hlášením události:

- Varovná obrazovka se zobrazí na 2 sekundy.
- Popis události se zobrazí na 5 sekund.
- Po varovné obrazovce se systém vrátí do běžného jízdního režimu a ve stavovém řádku se zobrazí ikona servisu.

Rychlé kroky řešení problému:

1. Poznamenejte si popis události.
2. Vypněte systém.
3. Zkontrolujte pohledem jakoukoli zřejmou příčinu.
4. Pokud je to možné, jakoukoli jednoduchou a zjevnou příčinu vyřešte (např. opakujte vložení nesprávně vložené baterie).

Systém znovu zapněte. Pokud je problém vyřešen:

- Můžete pokračovat v běžném používání kola.
- Naplánujte servisní prohlídku u autorizovaného prodejce.

Pokud se problém opakuje:

- Opakujte krok 1 až 4.

Pokud problém přetrvává:

- Přestaňte jezdit na kole.
- Kontaktujte autorizovaného prodejce Giant nebo Liv kvůli diagnostice a servisu kola.

3.3.7 STI páky

Funkce tlačítek lze nastavit pomocí aplikace RideControl. STI páky lze použít jen u vybraných modelů elektrokol.

Funkce STI pák

- A stupeň asistence nahoru
- B stupeň asistence dolů
- C přehazovačka nahoru (větší pastorek)

levá STI páka

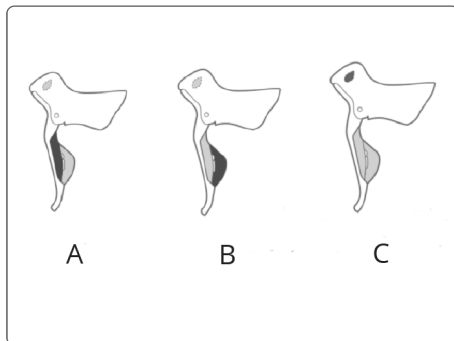

- A přehazovačka dolů (menší pastorek)
- B přehazovačka nahoru (větší pastorek)
- C přehazovačka dolů (menší pastorek)

pravá STI páka

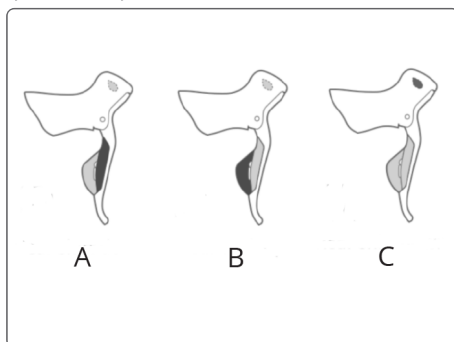

3.4 Klíče

K některým modelům elektrokol obdržíte standardně dva identické klíče, které slouží k uzamčení baterie anebo zámku na kolo. Bez klíče nelze zámky odemknout.



POZNÁMKA:

- Vždy s sebou vezměte klíč při návštěvě prodejce z důvodu údržby nebo opravy kola.
- Klíč a kód klíče uschovejte pečlivě spolu se sériovým číslem rámu a ostatními dokumenty ke kolu.
- Doporučujeme nechat vyrobit u kvalifikovaného zámečnicka náhradní kopii originálního klíče a uschovat ji odděleně.

3.5 Dojezdová vzdálenost

Dojezd na jedno nabití je závislý na mnoha faktorech, jako například (ale nejen tyto):

- celková hmotnost kola včetně jezdce, spolujezdce a nákladu;
- venkovní podmínky jako například okolní teplota a vítr;
- podmínky na silnici jako například kopcovitý terén a hrubý povrch silnice;
- stav kola jako třeba tlak v pláštích a úroveň údržby;
- počet cyklů dobití a vybití;
- stáří a stav baterie EnergyPak;
- používaný stupeň asistence výkonu;
- uživatelské nastavení stupně asistence výkonu (v aplikaci RideControl v telefonu).

4 Přeprava a uskladnění

Přeprava



UPOZORNĚNÍ:

- Jakékoli odnímatelné (elektronické) části, jako jsou nabíječka a baterie EnergyPak, by měly být vždy před přepravou z elektrokola demontovány.
- Vždy se řiďte pokyny výrobce vozidla anebo nosiče jízdních kol, který pro přepravu elektrokola používáte.



POZNÁMKA:

- Pokud je to možné, vyvarujte se přepravy elektrokola za špatných povětrnostních podmínek.
- Pokud se přepravě za špatných povětrnostních podmínek nelze vyhnout, důkladně zakryjte všechny odkryté elektronické části kola.
- Vysoké rychlosti v kombinaci s větrem a deštěm mohou způsobit vtlačení vlhkosti do elektronických částí kola, což může způsobit dočasné poruchy nebo trvalé závady.
- Pokud po dosažení cíle přepravy za špatných povětrnostních podmínek dojde k poruše elektrokola, vyjměte baterii EnergyPak a nechte všechny části kola na vzduchu důkladně oschnout.

Uskladnění elektrokola

Elektrokolo skladujte, pokud možno, na místě, které je chráněno před povětrnostními vlivy.



POZNÁMKA:

- Sníh, déšť, posypová sůl a kyseliny mohou způsobit korozi nebo poškození určitých komponentů elektrokola.
- Ultrafialové sluneční záření může způsobit vyblednutí barvy a propustnost nebo popraskání pryžových a plastových dílů kola.
- Vystavení příliš vysokým nebo naopak nízkým teplotám během skladování může způsobit dočasné poruchy nebo dokonce trvalé závady elektrokola.

Uskladnění baterie

Není-li elektrokolo po delší dobu používáno, je vhodné baterii EnergyPak z kola demontovat.



UPOZORNĚNÍ:

- Skladujte baterii EnergyPak na suchém a bezpečném místě.
- Skladujte baterii EnergyPak při teplotě mezi -20 a 20 °C (-4 °F ~ 68 °F).



POZNÁMKA:

- Skladování při teplotách nad 20 °C (68 °F) může snížit kvalitu a celkovou životnost baterie.
- Baterii EnergyPak skladujte na úrovni nabití přibližně 60 %.
- Během delšího skladování kontrolujte jednou měsíčně úroveň nabití baterie EnergyPak.
- Baterii EnergyPak dobijte, pokud úroveň nabití klesne pod 60 %.
- Nabijte baterii EnergyPak na 60 % alespoň jednou za 3 měsíce.
- Nesprávné skladování anebo dlouhodobé zanedbávání baterie EnergyPak může způsobit závady baterie, snížení její kapacity a může vést ke ztrátě záruky.

5 Údržba

Pravidelná údržba a čištění jsou nezbytné pro optimální výkon a bezpečnost elektrokola.



INFORMACE: Přečtěte si také informace o údržbě na internetových stránkách a ve všeobecném návodu ke kolu.

Čištění

K odstranění nečistot použijte jemnou tkaninu nebo kartáč, případně s minimálním množstvím neutrálního čistícího roztoku. Poté otřete do sucha čistou jemnou tkaninou.



UPOZORNĚNÍ:

- K čištění nepoužívejte vodu pod vysokým tlakem nebo stlačený vzduch. Mohou vtlačit vodu do (utěsněných) elektrických součástí a způsobit následné poruchy a závady.
- Díly elektrokola neomývejte nadměrným množstvím vody. Dostane-li se na vnitřní elektrické součásti voda, může způsobit poruchy a další problémy.



POZNÁMKA:

- K mytí plastových dílů nepoužívejte agresivní mýdlové roztoky. Roztoky, které nejsou neutrální, mohou způsobit poškození materiálů, změnu barvy, deformace, poškrábání a další.

Pohon



VAROVÁNÍ:

- Vždy demontujte baterii při kontrole napnutí řetězu. Pokud je systém pod napětím, může dojít pouhým dotykem rukou (nebo jinou částí těla) kdekoli na hnacím ústrojí k náhlé aktivaci motoru.



UPOZORNĚNÍ:

- Jakékoli nastavení nebo výměnu by měl provádět vhodným nářadím pouze školený mechanik.
- Žádejte vašeho autorizovaného prodejce Giant nebo Liv o další informace a podporu při údržbě vašeho elektrokola.

Napnutí řetězu

Některá elektrokola jsou vybavena nábojem s vnitřním řazením. Mohou být vybavena i automatickým napínákem řetězu, který udržuje správné napnutí řetězu.

Je-li řetěz příliš prověšený, je možné, že bude potřeba nastavit jeho napnutí. Řetěz může být i opotřebovaný, a pak bude nutné jej vyměnit.

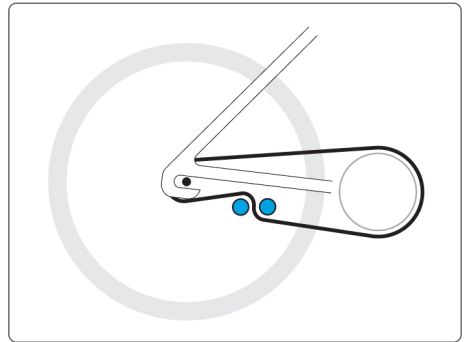

Jak kontrolovat napnutí řetězu

Při kontrole napnutí řetězu zabraňte otáčení klik a držte řetěz ve střední části vzdálenosti mezi převodníkem a pastorkem.

- Při kontrole průvěsu řetězu pohybujte řetězem nahoru a dolů.
- Vertikální pohyb řetězu by měl být v rozmezí 10 až 15 mm.
- Je-li vertikální pohyb řetězu větší nebo menší, je třeba upravit napnutí řetězu. Kontaktujte autorizovaného prodejce Giant nebo Liv kvůli servisu.

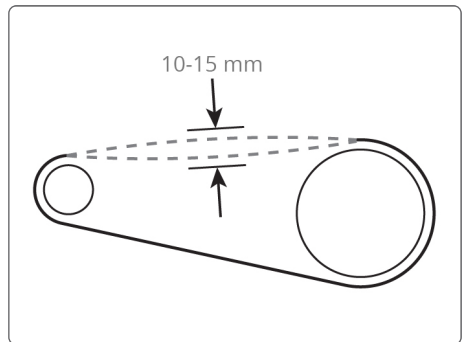

Řemenový pohon

Přečtěte si návod k použití výrobce řemenového pohonu dodávaného s elektrokolem, v kterém najdete technické specifikace a podmínky. Všechny modely s řemenovým pohonem mají posuvné zadní patky a stavěcí šrouby k nastavení napnutí řemenu. Postup při nastavení řemenového pohonu je stejný jako v případě řetězu.

6 Likvidace



Dle směrnice Evropského parlamentu číslo 2006/66/ES musí být vadné nebo použité baterie, bateriové sady nebo jednotlivé články shromažďovány odděleně a ekologicky likvidovány.

Použité články a baterie jsou recyklovatelné ekonomické zboží. Podle označení přeškrtnutého odpadkového koše se tyto baterie nesmí likvidovat jako běžný domovní odpad.



POZNÁMKA:

- S použitými bateriemi je třeba zacházet jako s nebezpečným odpadem.
- Baterie musí být likvidovány v souladu s příslušnými národními předpisy na ochranu životního prostředí.
- Vraťte baterie do recyklačního zařízení nebo k autorizovanému prodejci Giant a Liv.
- V případě nejasností kontaktujte oficiálního dovozce Giant a Liv do České republiky.

7 Právní dokumentace

7.1 Záruka

Společnost Giant poskytuje původním vlastníkům záruku bezporuchového provozu ohledně materiálu a zpracování pouze na rám, pevnou vidlici nebo na originální součástky všech nových značkových elektrokol, a to během níže uvedené záruční doby:

Záruka v trvání 2 let na elektronické součásti:

- RideControl displej a tlačítka;
- SyncDrive motor;
- EnergyPak baterie – na 60 % původní nominální kapacity při maximu 600 dobíjecích cyklů;
- elektrické rozvody.

Celková (kolo, jezdec a brašny) maximální povolená hmotnost elektrokola Giant nebo Liv je 156 kg.

Ohledně všech ostatních součástí a komponentů se odkazujeme na všeobecný návod Giant a Liv, který je rovněž dodán s tímto elektrokolem. Všeobecný návod je určující v případě jakýchkoli otázek. Informace níže a v kapitole Výjimky slouží pouze k nahlédnutí.

Požadavek montáže po koupi

Tato záruka se vztahuje pouze na nová kola a rámy zakoupená u autorizovaných prodejců Giant a Liv, která tento prodejce po prodeji smontuje.

Omezené ručení za nápravu

Není-li uvedeno jinak, nápravu lze poskytnout podle této záruky nebo implicitní záruky výhradně formou výměny vadných součástí za součástky stejné nebo vyšší hodnoty podle výhradního uvážení společnosti Giant. Tato záruka platí od data koupě, vztahuje se pouze na původní vlastníky a není přenositelná na jiné osoby. Společnost nepřebírá odpovědnost za žádnou přímou, nahodilou ani následnou škodu, zejména pak za náhradu škody v případě zranění osob, poškození majetku nebo za ekonomické ztráty, bez ohledu na to, zda vyplývají ze nějaké smlouvy, záruky, zanedbání, odpovědnosti za výrobek nebo z jakéhokoli jiného důvodu.

Firma Giant neposkytuje žádné další záruky, výslovné ani předpokládané. Všechny předpokládané záruky, včetně záruk obchodovatelnosti a vhodnosti výrobku pro určitý účel jsou omezeny na dobu trvání výslovné záruky uvedené výše.

Jakýkoli nárok ze záruky musí být uplatněn v místě prodeje prostřednictvím autorizovaného prodejce Giant nebo Liv. Při uplatnění záruky je nutný doklad o koupi nebo jiný doklad prokazující datum koupě. Nároky uplatněné mimo zemi nákupu mohou podléhat poplatkům a dalším omezením. Záruční doba a detaily záruky se mohou lišit podle typu rámu a/nebo země. Tato záruka vám dává určitá zákonná práva. Můžete mít i další práva, která se mohou v různých zemích lišit. Tato záruka nemá vliv na vaše zákonná práva.

7.2 Výjimky

Výše uvedená záruka nebo implicitní záruka se nevztahuje na tyto okolnosti:

- Obvyklé opotřebení součástí, jako jsou pneumatiky, řetězy, brzdy, kabely a převodová kolečka, pokud se nejedná o vadu montáže nebo materiálu.
- Servisní služby ohledně kola prováděné jiným než autorizovaným prodejcem Giant nebo Liv.
- Změny původního stavu.
- Nadměrné namáhání kola, používání kola pro závodní činnost nebo v rámci komerčních

- aktivit nebo pro jiné účely, než pro které je kolo určeno.
- Poškození způsobené nedodržováním návodu k užívání.
- Poškození laku a potisků způsobené účastí v závodech, skocích, sjezdu, případně tréninků na tyto činnosti nebo akce, nebo jízdou na kole za nepříznivých podmínek nebo počasí.
- Úhradu za práci při výměně nebo záměně součástek.

Pokud to není v této záruce nebo v dalších záručních dokumentech výslovně uvedeno něco jiného, společnost Giant a její zaměstnanci a zástupci nenesou odpovědnost za žádné ztráty ani za škody (včetně náhodných a následných ztrát a škod způsobených nedbalostí nebo porušením zákona) souvisejících s jakýmkoli koly společnosti Giant nebo se jich týkajících.

7.3 Prohlášení o shodě

 Kola s hybridním pohonem s maximální podpůrnou rychlostí 45 km/h splňují podmínky směrnice Evropské komise 168/2013/EC pro kategorii vozidel L1e-B.

Kola s hybridním pohonem s maximální podpůrnou rychlostí 25 km/h splňují podmínky směrnice Evropské komise o strojních zařízeních 2006/42/EC. Tato kola rovněž splňují podmínky následujících standardů:

- ISO 4210-2 bezpečnostní norma pro kola
- EN15194 bezpečnostní norma pro EPAC

Prohlášení o shodě pro vaše konkrétní elektrokolo Giant nebo Liv naleznete vloženo v originálním návodu k obsluze, který je dodáván s kolem.

7.4 Zřeknutí se odpovědnosti

Nedemontujte nebo nevyměňujte žádné originální vybavení nebo neprovádějte jakékoli úpravy, které by mohly změnit design a/nebo fungování kola. Takové změny mohou vážně poškodit ovládání, stabilitu a další aspekty kola, což může způsobit, že jízda na něm bude nebezpečná. Demontáž nebo úprava součástí nebo použití neoriginální výbavy jako náhrada mohou vést ke ztrátě záruky a mohou způsobit, že vaše kolo nebude v souladu s příslušným zákonem a předpisy. Abyste zajistili bezpečí, kvalitu a spolehlivost, používejte pouze originální součásti nebo náhrady schválené společností Giant pro opravu nebo výměnu. Společnost nepřebírá odpovědnost za žádnou přímou, nahodilou ani následnou škodu, zejména pak za náhradu škody v případě zranění osob, poškození majetku nebo za ekonomické ztráty, bez ohledu na to, zda vyplývají ze nějaké smlouvy, záruky, zanedbání, odpovědnosti za výrobek nebo z jakéhokoli jiného důvodu.

7.5 FCC

Toto zařízení splňuje kapitolu 15 pravidel FCC. Provoz podléhá následujícím dvěma podmínkám:

1. Toto zařízení nesmí způsobovat škodlivé rušení.
2. Toto zařízení musí akceptovat jakékoli působící rušení, včetně rušení, které může způsobit nežádoucí provoz.

Pamatujte, že změny nebo úpravy, které nejsou výslovně schváleny stranou odpovědnou za dodržování předpisů, mohou vést ke ztrátě oprávnění uživatele zařízení provozovat.



INFORMACE: Toto zařízení bylo testováno a sledáno vyhovujícím pravidlům pro digitální zařízení třídy B podle kapitoly 15 pravidel FCC. Tyto limity jsou navrženy tak, aby poskytovaly přiměřenou ochranu proti škodlivému rušení při instalaci v domácnosti. Toto zařízení generuje, používá a může vyzařovat vysokofrekvenční energii a pokud není nainstalováno a používáno v souladu s pokyny, může způsobit škodlivé rušení rádiové komunikace. Neexistuje však žádná záruka, že při konkrétní instalaci nedojde k rušení. Pokud toto zařízení způsobuje škodlivé rušení rozhlasového nebo televizního příjmu, což lze zjistit vypnutím a opětovným zapnutím zařízení, doporučuje se uživateli pokusit se rušení opravit jedním nebo více z následujících opatření:

- Přesměrujte nebo přemístěte přijímací anténu.
- Zvětšete vzdálenost mezi zařízením a přijímačem.
- Připojte zařízení do zásuvky v jiném obvodu, než ve kterém je připojen přijímač.
- Požádejte o pomoc prodejce nebo zkušeného rozhlasového/televizního technika.

Toto zařízení vyhovuje limitům pro působení vysokofrekvenčních vln stanoveným FCC pro nekontrolované prostředí.

Toto zařízení by mělo být instalováno a provozováno s minimální vzdáleností 5 mm mezi zařízením a uživatelem nebo okolními osobami.

Toto zařízení nesmí být umístěno společně nebo provozováno ve spojení s jakoukoli jinou anténou nebo vysílačem.

V souladu s ustanovením směrnice 2006/42/EC spolu se splnomocněným zástupcem

Giant Europe B.V.

Pascallaan 66
8218 NJ Lelystad
The Netherlands

my, výrobce

Giant MFG. Co.,Ltd.

19, Shun-Farn Road, Tachia, Taichung, 43774,
Taiwan, R.O.C.

prohlašujeme na naši zodpovědnost, že výrobky uvedené v Příloze I* (APPENDIX I) jsou v souladu se základními požadavky a ostatními odpovídajícími ustanoveními směrnice 2006/42/EC.

Tento výrobek, ke kterému se prohlášení o shodě vztahuje, rovněž splňuje podmínky následujících doplňkových standardů nebo dalších norem:

- ISO 4210-2 bezpečnostní norma pro kola
- EN15194 bezpečnostní norma pro EPAC
- 2001/95/EC všeobecná směrnice o bezpečnosti produktu
- 2014/30/EU směrnice EMC
- 2014/35/EU směrnice o zařízeních určených pro používání v určitých mezích napětí
- 2014/53/EU směrnice o rádiových zařízeních

Místo: **Giant MFG. Co., Ltd.**

Datum: 24. prosince 2018

Podpis:



Eric Wang
General Manager

*Přílohu I (APPENDIX I) k prohlášení o shodě pro vaše konkrétní elektrokolo Giant nebo Liv naleznete vložené v originálním návodu k obsluze, který je dodáván s kolem.

Dodavatel pro Českou republiku: **Progress Cycle, a. s.**
Logistický park Tulipán, Palouky 1371, 253 01 Hostivice-Palouky, Česká republika
☎ 241 771 181-2 • e-mail: giant@progresscycle.cz
www.giant-bicycles.cz • www.liv-cycling.cz

POZNÁMKY

A large grid of dotted lines for taking notes, covering most of the page. The grid consists of small squares formed by dotted lines, providing a guide for writing.

Obsah

1	Úvod	52
2	Bezpečnosť	54
3	Použitie bicykla	56
3.1	Batéria EnergyPak56
3.1.1	Prvé použitie56
3.1.2	Batéria EnergyPak Smart integrovaná.56
3.1.3	Batéria EnergyPak Smart Compact58
3.1.4	Batéria EnergyPak Smart 25059
3.1.5	Batéria EnergyPak vybratie do strany59
3.2	Nabíjačka60
3.2.1	Nabíjačka Smart60
3.2.2	Nabíjačka Smart Compact62
3.2.3	Nabíjačka Fast64
3.2.4	Nabíjanie65
3.2.5	Čas dobíjania67
3.3	Ovládanie68
3.3.1	RideControl Ergo68
3.3.2	RideControl Ergo 2.72
3.3.3	RideControl Ergo 3.76
3.3.4	RideControl Dash78
3.3.5	RideControl GO82
3.3.6	RideDash EVO85
3.3.7	STI páky.88
3.4	Kľúče88
3.5	Dojazdová vzdialenosť89
4	Preprava a uskladnenie	90
5	Údržba	91
6	Likvidácia	93
7	Právna dokumentácia	94
7.1	Záruka94
7.2	Výnimky.94
7.3	Vyhlásenie o zhode.95
7.4	Zrieknutie sa zodpovednosti95
7.5	FCC95

Elektronická verzia návodu obsahuje aktívne hypertextové odkazy, položky obsahu a stránkovanie.

1 Úvod

Pozdravujeme a gratulujeme

Pozdravujeme a gratulujeme k zakúpeniu nového elektrobicykla Giant alebo Liv. Už za chvíľu si budete môcť užívať radosť z jazdy.

Ako návod používať

Návod slúži na krátke predstavenie vášho nového elektrobicykla. Obsahuje základné bezpečnostné informácie a prináša prvý pohľad na hlavné komponenty a funkcie elektrobicykla. Pred použitím elektrobicykla navštívte sekciu podpory na našich internetových stránkach na zobrazenie alebo stiahnutie informácií, ktoré sú tu k dispozícii. Okrem špecifických informácií o elektrobicykli nezabudnite naštudovať aj informácie vo všeobecnom návode k bicyklu.

Ilustrácie

Ilustrácie vyobrazené v tomto dokumente sa môžu v detailoch líšiť od konfigurácie vášho konkrétneho modelu elektrobicykla. Ilustrácie majú všeobecný význam pre inštrukciú a iba za účelom opisu.

Symbody použité v návode



VAROVANIE: Varuje pred situáciou, ktorá môže spôsobiť smrť, vážne poranenia alebo ťažké poškodenie materiálu, ak nebudete dodržiavať bezpečnostné pokyny.



UPOZORNENIE: Varuje pred situáciou, ktorá môže spôsobiť materiálne škody, ak sa nebudete riadiť bezpečnostnými pokynmi.



POZNÁMKA: Poskytuje dôležité informácie, aby ste predišli problémom.



INFORMÁCIE: Poskytuje doplnkové informácie.

Informácie a súbory na stiahnutie

Giant www.giant-bicycles.com/global/manuals



Liv www.liv-cycling.com/global/manuals



Informácie o ďalších komponentoch bicykla a záručných podmienkach nájdete vo všeobecnom návode k bicyklu.

Servis a podpora

Tento manuál neobsahuje vyčerpávajúce informácie týkajúce sa servisu, opravy alebo údržby. Za týmto účelom kontaktujte predajcu. Viac informácií o našich produktoch alebo vašom predjcovi nájdete na stránkach www.giant-bicycles.sk a www.liv-cycling.sk

2 Bezpečnosť

Bezpečné použitie bicykla

Pred použitím elektrobicykla na verejnej komunikácii, si vyskúšajte jazdu na bicykli v bezpečnom priestore, aby ste si zvykli na jazdu s pomocným elektrickým pohonom. Vyskúšajte si na bicykli všetky nastavenia a zoznámte sa s ich výsledkami.



VAROVANIE:

- Pri jazde držte obe ruky na riadidlách s brzdovými pákami na dosah, aby ste mohli okamžite reagovať na akúkoľvek situáciu. Ak tak neurobíte, môže dôjsť k strate kontroly nad bicyklom.
- Pred každou jazdou skontrolujte technický stav bicykla a všetky základné funkcie, akými sú riadenie a brzdenie.
- Uistite sa, že batéria je správne namontovaná a že je zaistená.
- Uistite sa, že všetky upevňovacie prvky sú riadne utiahnuté.
- Uistite sa, že na bicykli nie sú žiadne opotrebované alebo poškodené diely, ktoré by mohli zlyhať počas jazdy.

Batéria a nabíjačka

Pri manipulácii s batériou a nabíjačkou vezmite do úvahy všetky nasledujúce informácie.



VAROVANIE:

- Batérie musia byť mimo dosahu detí a domácich zvierat.
- Batériu a nabíjačku nevystavujte vode a otvorenému ohňu.
- Batériu a nabíjačku nevystavujte pádom a ani veľkým nárazom.
- Batériu nabíjajte iba s pomocou nabíjačky, ktorá bola dodaná s elektrobicyklom, prípadne náhradnou nabíjačkou dodanou autorizovaným predajcom.
- Batériu a nabíjačku nepoužívajte pre iné účely.
- Nespájajte póly batérie.
- Batériu a nabíjačku nezakrývajte, ani na ne v priebehu nabíjania nekladte iné objekty.
- Počas nabíjania nenechávajte batériu a nabíjačku bez dozoru.
- Odpojte okamžite nabíjačku a batériu, ak zaznamenáte podozrivý zápach alebo dym.
- Ak nastane nepravdepodobná situácia, kedy bude batéria EnergyPak horieť, **NEPOUŽÍVAJTE** na hasenie vodu. Zaduste oheň veľkým množstvom piesku a okamžite zavolajte zložky záchranného systému.



UPOZORNENIE: Počas dobíjania sa nabíjačky nedotýkajte. Nabíjačka sa môže počas dobíjania zahriať.



POZNÁMKA: Akonáhle batéria dosiahne koniec svojej životnosti, malo by s ňou byť nakladané ako s nebezpečným odpadom. Nehádzte batériu do bežného domáceho odpadu. Požiadajte svojho predajcu o radu ohľadom správnej likvidácie batérie.

Nosič batožiny



VAROVANIE: Vždy sa uistite, že akákoľvek batožina alebo detská sedačka namontovaná na nosiči sú bezpečne upevnené v súlade s pokynmi výrobcu a že žiadne voľné popruhy alebo iné predmety sa nemôžu zachytiť v kolese.

**UPOZORNENIE:**

- Batožinu možno bezpečne prepravovať iba na nosičoch. Neupevňujte batožinu k žiadnej inej časti bicykla.
- Bicykel sa môže správať odlišne (najmä pokiaľ ide o riadenie a brzdenie), ak je nosič batožiny naložený.
- Maximálna nosnosť zadného nosiča (vrátane batérie EnergyPak) je 22 kg.

**POZNÁMKA:**

- Ak je batožina pripevnená k nosiču, odporúčame ju skontrolovať a upraviť rozmiestnenie odraziek a svetiel, aby nedošlo k ich zakrytiu.
- U niektorých bicyklov je držiak batérie kombinovaný s nosičom batožiny. Uistite sa, že je batožina bezpečne upevnená, aby nedošlo k poškodeniu batérie alebo držiaka.



INFORMÁCIE: Odporúčame rozmiestniť batožinu rovnomerne na obe strany nosiča batožiny.

Doplňky**UPOZORNENIE:**

- Vždy dodržujte pokyny výrobcu pre inštaláciu, používanie a bezpečnosť detskej sedačky. Neupravujte žiadne originálne súčasti elektrobicykla, aby ste umožnili montáž detskej sedačky.
- Nikdy neprekračujte nosnosť detskej sedačky a / alebo celkovú prípustnú hmotnosť nákladu elektrobicykla, ako je uvedené v inej časti tohto návodu.
- Uvedomte si, že použitie detskej sedačky môže priniesť väčšie zaťaženie a zvýšené opotrebenie elektrických a / alebo mechanických súčastí elektrobicykla.
- Ak je použitá detská sedačka a bicykel je vybavené sedadlom s odkrytými vinutými pružinami, existuje značné riziko, že môže dôjsť k poraneniu prstov dieťaťa v dôsledku zachytenia vinutými pružinami. Prijmite príslušné opatrenia, aby ste zabránili poraneniu prstov dieťaťa.
- Vždy preštudujte dokumentáciu dodanú s nosičom alebo sa obráťte na vášho predajcu ohľadom pokynov na montáž, maximálneho zaťaženia, krútiaceho momentu, špecifikácií dielov, maximálny kompatibilný rozmer kolies, kompatibilitu s prívesom a detskou sedačkou.
- Informácie typu meno a adresa výrobcu, dovozcu alebo zástupcu, ochranná známka, číslo modelu a výrobné číslo alebo odkaz nájdete v dokumentácii nosiča alebo na samotnom nosiči.

3 Použitie bicykla

3.1 Batéria EnergyPak

EnergyPak je dobíjacia batéria, ktorá poháňa systém elektrobicykla. EnergyPak sa líši tvarom, veľkosťou, energetickou kapacitou a kompatibilitou. Môžu byť namontované na rôzne umiestnenia na elektrobicykli v závislosti od modelu elektrobicykla. EnergyPak by mal byť nabitý s originálnou nabíjačkou, ktorá je dodávaná s elektrobicyklom.



POZNÁMKA:

- V návode nemusia byť vyobrazené všetky typy alebo verzie batérií EnergyPak. Ďalšie informácie k batériám EnergyPak nájdete na internetových stránkach www.giant-bicycles.sk a www.liv-cycling.sk v sekcii podpora.
- Konkrétne technické špecifikácie a ďalšie podrobnosti nájdete na tlačennom štítku umiestnenom na batérii EnergyPak.

3.1.1 Prvé použitie

- Všetky batérie EnergyPak sú pred expedíciou vo výrobe deaktivované.
- Batéria EnergyPak nebude pracovať, kým nebude aktivovaná.
- Batériu EnergyPak aktivujte nabitím nabíjačkou.
- Pred prvým použitím odporúčame novú batériu EnergyPak nabiť úplne.
- Nová batéria EnergyPak nemusí dosiahnuť pri prvom použití maximálneho výkonu.
- Výkon batérie EnergyPak sa stabilizuje po niekoľkých úplných cykloch vybitia (jazdou) a nabitia.

3.1.2 Batéria EnergyPak Smart integrovaná

Popis

- A batéria EnergyPak
- B zásuvka na dobíjanie
- C kontrola stavu batérie

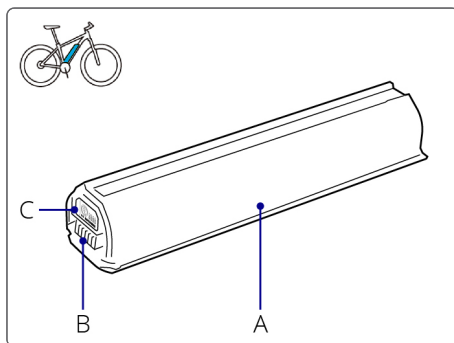

Demontáž a montáž



POZNÁMKA: Pred vybratím batérie EnergyPak vždy najprv vypnite napájanie.

Demontáž batérie EnergyPak (zamykanie kľúčom)

- Podoprite váhu batérie.
- Vložte kľúč a odomknite batériu EnergyPak. (Iba batérie integrované zhora: Vyberte batériu EnergyPak a pokračujte nabíjaním batérie EnergyPak.)
- Aby ste batériu uvoľnili úplne, stlačte bezpečnostnú páčku brániacu jej vypadnutiu.
- Vyklopte batériu a vyberte ju z bicykla.

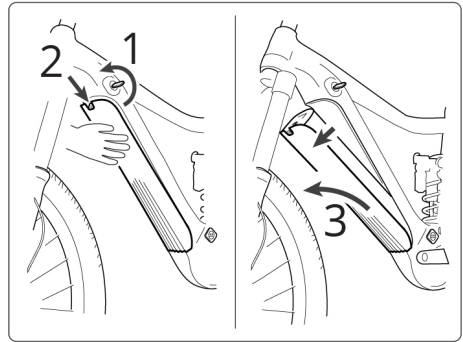

Demontáž batérie EnergyPak (zamykanie Torx kľúčom)

- Podoprite váhu batérie.
- Vložte Torx kľúč rozmeru T25 a odomknite batériu EnergyPak otáčaním proti smeru hodinových ručičiek. Skrutku nemožno úplne vyskrutkovať. Zostáva v ráme.
- Aby ste batériu uvoľnili úplne, stlačte bezpečnostnú páčku brániacu jej vypadnutiu.
- Vyklopte batériu a vyberte ju z bicykla.

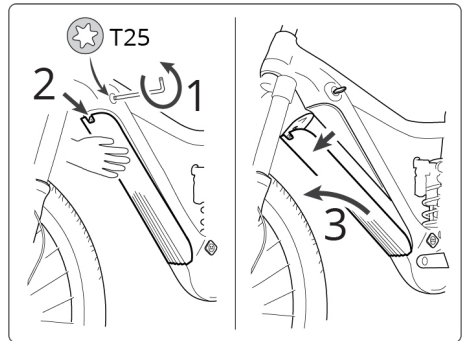

Montáž batérie EnergyPak

- Pri montáži batérie EnergyPak postupujte v opačnom poradí ako pri jej demontáži.
- Vložte batériu EnergyPak späť do držiaka. Uistite sa, že otvory v spodnej časti pasujú správne.
- Batériu EnergyPak zatlačte v hornej časti do držiaka a uistite sa, že je riadne zaistená. Mali by ste počuť cvaknutie pri zatlačení batérie do držiaka.
- Vyberte kľúč.
- Pri modeloch bez kľúča utiahnite dôkladne Torx skrutku.

3.1.3 Batéria EnergyPak Smart Compact

Popis

- A batéria EnergyPak
- B zásuvka na dobíjanie
- C kontrola stavu batérie

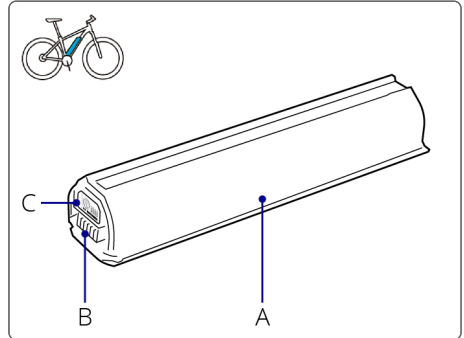

Demontáž a montáž



POZNÁMKA: Pred vybratím batérie EnergyPak vždy najprv vypnite napájanie.

Demontáž batérie EnergyPak

- Pridržite batériu v ráme, aby ste sa uistili, že pri odomknutí nevypadne.
- Vložte kľúč a odomknite batériu EnergyPak. Batéria EnergyPak sa nepatrne vysunie.
- Vyklopte batériu a vyberte ju z bicykla.

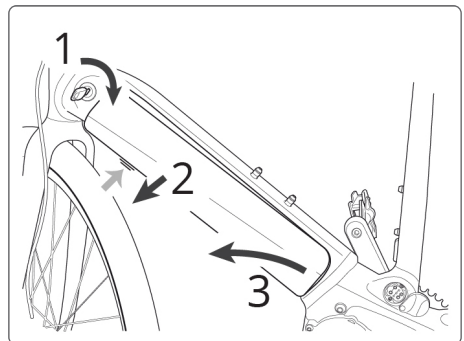

Montáž batérie EnergyPak

- Pri montáži batérie EnergyPak postupujte v opačnom poradí ako pri jej demontáži.
- Vložte batériu EnergyPak späť do držiaka. Uistite sa, že otvory v spodnej časti pasujú správne.
- Batériu EnergyPak zatlačte v hornej časti do držiaka a uistite sa, že je riadne zaistená. Mali by ste počuť cvaknutie pri zatlačení batérie do držiaka.
- Vyberte kľúč.

3.1.4 Batéria EnergyPak Smart 250

Popis

A batéria EnergyPak

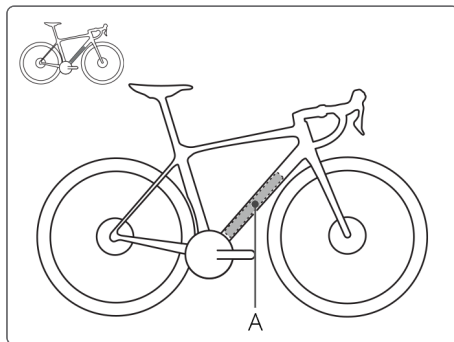

POZNÁMKA: Batériu EnergyPak Smart 250 môže demontovať alebo namontovať iba autorizovaný mechanik.

3.1.5 Batéria EnergyPak vybratie do strany

Popis

A batéria EnergyPak
B zásuvka na dobíjanie
C kontrola stavu batérie

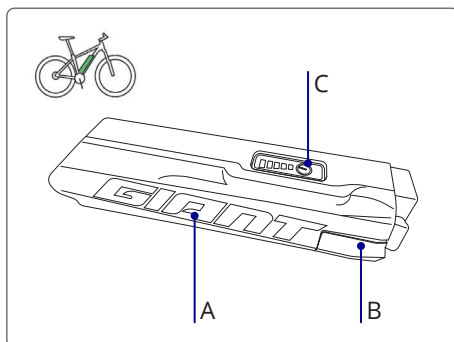

Demontáž a montáž



POZNÁMKA: Pred vybratím batérie EnergyPak vždy najprv vypnite napájanie.

Demontáž batérie EnergyPak

- Vložte kľúč a odomknite batériu EnergyPak.
- Uvoľnite hornú časť batérie EnergyPak do strany smerom doľava.
- Vyberte batériu EnergyPak.

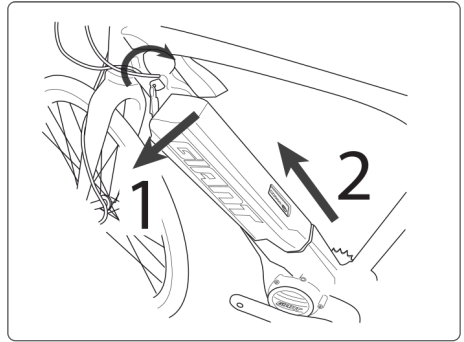

Montáž batérie EnergyPak

- Pri montáži batérie EnergyPak postupujte v opačnom poradí ako pri jej demontáži.
- Vložte batériu EnergyPak späť do držiaka. Uistite sa, že otvory v spodnej časti pasujú správne.
- Batériu EnergyPak zatlačte v hornej časti do držiaka a uistite sa, že je riadne zaistená. Mali by ste počuť cvaknutie pri zatlačení batérie do držiaka.
- Vyberte kľúč.

3.2 Nabíjačka



UPOZORNENIE:

- Používajte iba zodpovedajúcu nabíjačku, ktorá bola dodaná s elektrobicyklom alebo autorizovaným predajcom.



POZNÁMKA:

- V návode nemusia byť vyobrazené všetky typy alebo verzie nabíjačiek. Ďalšie informácie k nabíjačkám nájdete na internetových stránkach www.giant-bicycles.sk a www.liv-cycling.sk v sekcii podpora.
- Konkrétne technické špecifikácie a ďalšie podrobnosti nájdete na tlačítenom štítku umiestnenom na nabíjačke.

3.2.1 Nabíjačka Smart

Popis

- A AC zásuvka
- B nabíjačka
- C tlačidlo / LED indikátor
- D LED indikátor
- E zástrčka nabíjačky
- F adaptér nabíjačky

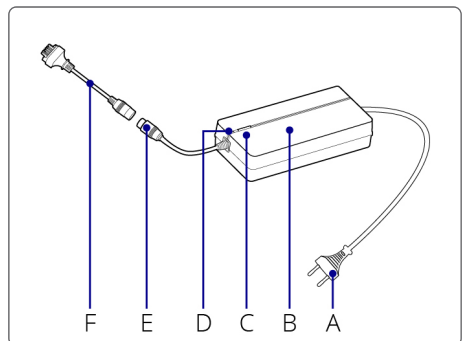

Popis LED diód

A LED indikátor

B tlačidlo / LED indikátor

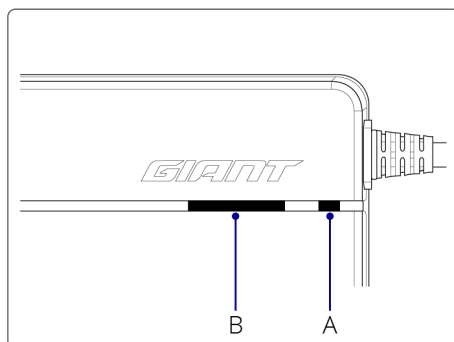

tlačidlo / LED	farba	udalosť	stav
A	červená > zelená >	preblikáva	Automatický test pri zapojení batérie (bootovanie).
B	zelená > červená > vypnuté		
A	červená	svieti	Batéria nie je zapojená.
A	zelená	bliká (interval 0,5 s)	Prebieha nabíjanie.
A	zelená	bliká (interval 1 s)	Teplota batérie. Prekročený časový limit.
A	zelená	svieti	Batéria je nabitá.
A	červená	bliká (podľa schémy v intervale 0,5 až 1,5 s)	Problém s nabíjaním.
B	-	stlačte tlačidlo	Aktivácia nabíjania pri dlhodobom uskladnení (60 %).
B	žltá	svieti	Nabíjanie pri dlhodobom uskladnení (60 %).

3.2.2 Nabíjačka Smart Compact

Popis

- A AC zásuvka
- B nabíjačka
- C tlačidlo
- D LED indikátor
- E zástrčka nabíjačky
- F adaptér nabíjačky

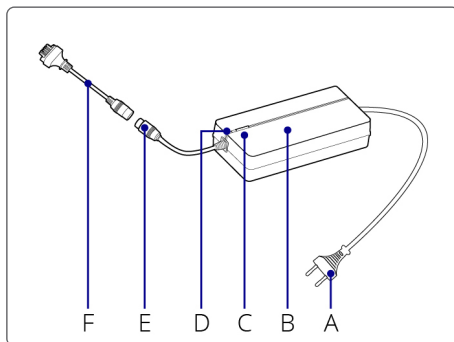

Popis LED diód

- A LED indikátor
- B tlačidlo

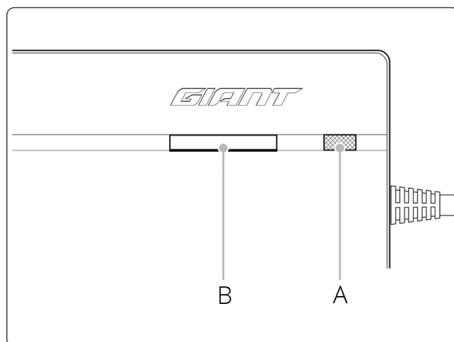

režim	tlačidlo / LED	farba	udalosť	stav
všetky	A	červená > zelená >	preblikáva	Automatický test pri zapojení batérie (bootovanie).
všetky	A	červená	svieti	Batéria nie je zapojená.
bežné nabíjanie (100 %)	A	zelená	bliká (interval 0,5 s)	Prebieha nabíjanie.
bežné nabíjanie (100 %)	A	zelená	bliká (interval 1 s)	Teplota batérie. Prekročený časový limit.
bežné nabíjanie (100 %)	A	zelená	svieti	Batéria je nabitá.
-	B	-	stlačte tlačidlo	Aktivácia nabíjania pri dlhodobom uskladnení (60 %).
nabíjanie pri uskladnení (60 %)	A	žltá	bliká (interval 0,5 s)	Prebieha nabíjanie.
nabíjanie pri uskladnení (60 %)	A	žltá	bliká (interval 1 s)	Teplota batérie. Prekročený časový limit.
nabíjanie pri uskladnení (60 %)	A	žltá	svieti	Batéria je nabitá.
všetky	A	červená	bliká (podľa schémy v intervale 0,5 až 1,5 s)	Problém s nabíjaním.

3.2.3 Nabíjačka Fast

Popis

- A AC zásuvka
- B nabíjačka
- C LED indikátor
- D zástrčka nabíjačky

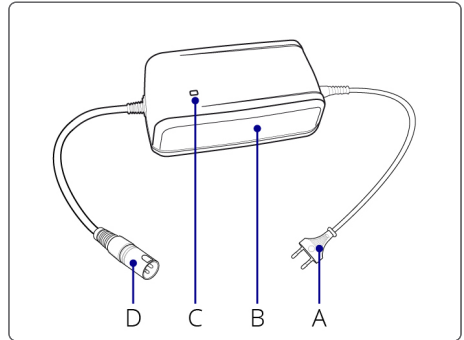

Popis LED diód

- A LED indikátor

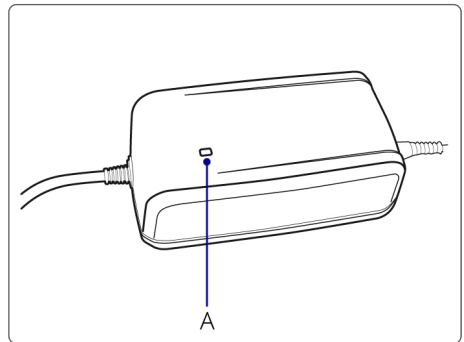

LED	farba	udalosť	stav
A	červená	svieti	Prebieha nabíjanie.
A	červená	bliká	Problém s nabíjaním.
A	zelená	svieti	Batéria nie je zapojená. / Batéria je nabitá.

3.2.4 Nabíjanie



UPOZORNENIE:

- Pred zapojením sa vždy uistite, že ste konektor pripojili správnym smerom do správnej pozície zásuvky (pozri fotografie).
- Batériu EnergyPak nabíjajte pri izbovej teplote ($\pm 20^{\circ}\text{C}$ alebo 68°F).
- Nabíjanie pri teplote pod 0°C alebo nad 40°C (32°F ~ 104°F) môže viesť k nedostatočnému nabíjaniu a môže poškodiť životnosť dobíjajúcich cyklov batérie.
- Uistite sa, že sa bicykel nehýbe a že je bicykel pri nabíjaní batérie, ktorá je umiestnená na bicykli, stabilný.
- Na bicykel nesadajte, s bicyklom nehýbte a neotáčajte kľukami, ak je nabíjačka pripojená k bicyklu.



Dobíjanie batérie EnergyPak

Batéria EnergyPak bez demontáže

Začatie dobíjania

- Nabíjačku pripojte k batérii EnergyPak.
- Nabíjačku pripojte k sieti.
- Spustí sa proces dobíjania.

Ukončenie dobíjania

- Nabíjačku odpojte najskôr zo siete.
- Nabíjačku odpojte z batérie EnergyPak.

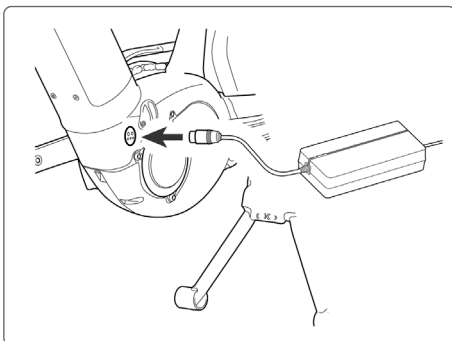

Demontovaná batéria EnergyPak

Začatie dobíjania

- Demontujte batériu EnergyPak z bicykla.
- Nabíjačku pripojte k batérii EnergyPak.
- Nabíjačku pripojte k sieti.
- Spustí sa proces dobíjania.

Ukončenie dobíjania

- Nabíjačku odpojte najskôr zo siete.
- Nabíjačku odpojte z batérie EnergyPak.
- Namontujte batériu EnergyPak späť na bicykel.

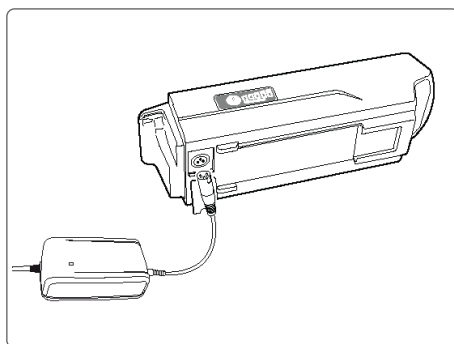
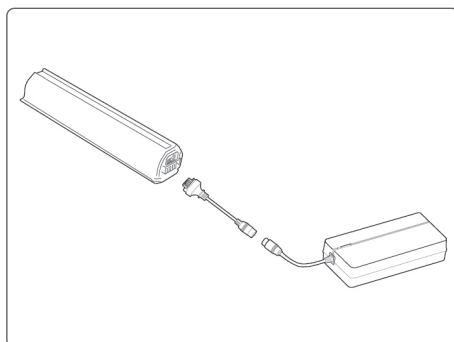

INFORMÁCIE:

- LED indikátory na nabíjačke zobrazujú stav procesu nabíjania.
- LED indikátor na batérii EnergyPak zobrazuje aktuálny stupeň nabitia batérie.
- Proces nabíjania môže byť kedykoľvek prerušený alebo zastavený.



POZNÁMKA: Odpojte nabíjačku od batérie EnergyPak a zo siete, ak je batéria EnergyPak plne nabitá.

3.2.5 Čas dobíjania

Nabíjačka Fast (4A) tabuľka dobíjania (200 – 240V)

kapacita batérie EnergyPak	300 Wh	400 Wh	500 Wh
napätie (V)	200 – 240	200 – 240	200 – 240
80 % nabitia (h)	1:45	2:00	2:45
100 % nabitia (h)	3:30	4:30	5:00

Nabíjačka Smart (4A) tabuľka dobíjania (200 – 240V)

typ batérie EnergyPak	Smart 250	Smart Compact		Smart integrovaná				Plus
kapacita (Wh)	250	375	500	400	500	625	750	250
60 % nabitia (h)	1:20	1:20	2:00	1:50	2:00	2:30	2:50	1:20
80 % nabitia (h)	2:00	1:50	2:50	2:30	2:50	3:30	3:50	2:00
100 % nabitia (h)	3:30	3:40	5:10	3:55	5:10	5:50	6:40	3:30

Nabíjačka Smart (6A) tabuľka dobíjania (200 – 240V)

typ batérie EnergyPak	Smart 250	Smart Compact		Smart integrovaná				Plus
kapacita (Wh)	250	375	500	400	500	625	750	250
60 % nabitia (h)	1:20	1:05	1:30	1:20	1:30	1:50	2:10	1:20
80 % nabitia (h)	2:00	1:35	2:10	2:00	2:10	2:35	2:55	2:00
100 % nabitia (h)	3:30	3:20	4:10	3:30	4:10	4:40	5:10	3:30

3.3 Ovládanie

3.3.1 RideControl Ergo

Rad RideControl Ergo poskytuje ergonomické usporiadanie s ľahko prístupnými ovládacími prvkami vrátane zapnutia a vypnutia, stupňa asistencie, funkcie Smart Assist, asistencie pri chôdzi a osvetlenia. Vizuálne spätná väzba pochádza z jasných LED indikátorov alebo obrazovky, ako je tomu u RideDash EVO. Spojte aplikáciu RideControl vo vašom telefóne s elektrobicyklom a pridajte ešte viac možností, ktoré sa neustále rozširujú a vylepšujú vďaka aktualizáciám.

RideControl ONE ANT+

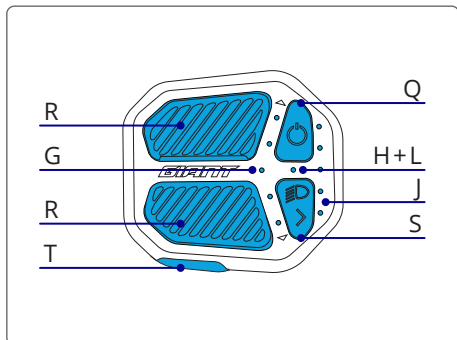

- Q zapnutie / vypnutie
- R stupeň asistencie (hore/dole)
- S osvetlenie a všeobecné údaje
- T asistencia pri chôdzi
- G indikátor asistencie výkonu (5 LED diód)
- H kontrolka osvetlenia
- J kontrolky nabitia batérie EnergyPak (5 LED diód)
- L indikátor hlásenia chýb

RideControl Ergo

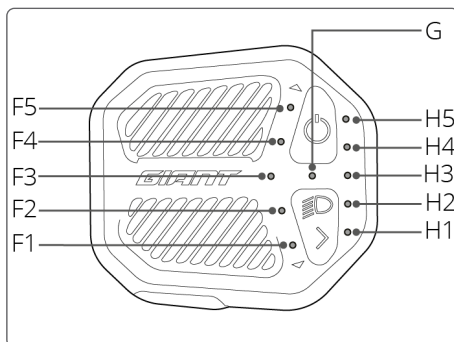
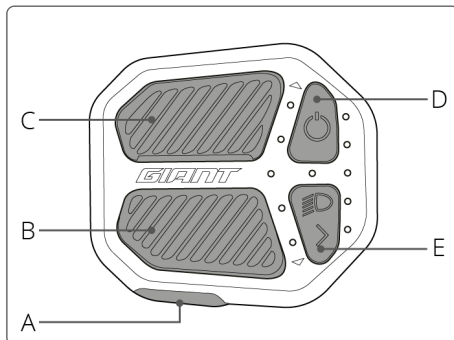

- A asistencia pri chôdzi
- B stupeň asistencie dole
- C stupeň asistencie hore
- D zapnutie / vypnutie
- E osvetlenie / informácie
- F indikátor asistencie výkonu (5 LED diód)
- G kontrolka osvetlenia (biela) / indikátor hlásenia chýb (červená)
- H indikátor nabitia batérie EnergyPak (5 LED diód)

Zapínanie a vypínanie

- Stlačte tlačidlo ON/OFF (D), aby ste zapli systém.
- Stlačte a podržte tlačidlo ON/OFF (D) po dobu aspoň jednej sekundy a pol. Tlačidlo uvoľnite a systém sa vypne.
- Pri vypnutí bicykla trikrát zabliká LED kontrolka osvetlenia (G).

Asistencie výkonu

Smart Assist (AUTO):

Motor SyncDrive automaticky prispôsobuje výstupný výkon okolnostiam, aby optimalizoval jazdný komfort a dojazd.

- Pri aktivácii funkcie Smart Assist stlačte a podržte po dobu 2 sekúnd tlačidlo stupeň asistencie nahor (C) alebo stupeň asistencie nadol (B).
- Ak je funkcia Smart Assist aktívna, svieti iba stredná LED dióda (F3) indikátora asistencie výkonu.
- Ak je pripojený displej RideDash, na displeji sa stupeň asistencie Smart Assist zobrazí nápisom 'AUTO'.
- Stlačením tlačidla stupeň asistencie nahor (C) alebo stupeň asistencie nadol (B) sa vrátite k manuálnej voľbe stupňa asistencie výkonu.



INFORMÁCIE: Režim Smart Assist nie je k dispozícii pre všetky modely.

Stupeň asistencie 1 až 5:

Manuálne zvolte stupeň asistencie výkonu.

- Pri manuálnej zmene stupňa asistencie výkonu stlačte tlačidlo stupeň asistencie nahor (C) alebo stupeň asistencie nadol (B).
- Indikátory stupňa asistencie výkonu (F1 až F5) zobrazujú svietením zvolený stupeň zospodu smerom hore.
 - Indikátor F1 označuje stupeň s najnižšou asistenciou výkonu, ale s najväčším dojazdom (stupeň ECO).
 - Indikátor F5 označuje stupeň s najvyššou asistenciou výkonu, ale s najväčšou spotrebou energie (stupeň POWER).

Vypnutie asistencie výkonu:

Pre jazdu bez asistencie výkonu, ale s funkčnými indikátormi, computerom a osvetlením.

- Stlačte tlačidlo stupeň asistencie nadol (B), kým nezhasnú všetky LED diódy indikátora asistencie výkonu (F).
- Pomocný motor je vypnutý.
- Všetky ostatné funkcie systému zostávajú funkčné.

Asistencia pri chôdzi

Funkcia asistencie pri chôdzi vám pomáha s bicyklom pri chôdzi a funguje iba pokiaľ je okamžitá rýchlosť nižšia ako 6 km/h (4 mph). Asistent pri chôdzi funguje najlepšie pri zaradenom najľahšom prevode, tj. s najmenším prevodníkom vpredu a najväčším ozubeným kolesom vzadu.



INFORMÁCIE: Funkcia asistencie pri chôdzi nie je v niektorých krajinách z dôvodu miestnych predpisov k dispozícii.

- Stlačte tlačidlo funkcie Asistencia pri chôdzi (A), aby ste uviedli funkciu Asistencia pri chôdzi do pohotovostného režimu.
- Indikátor asistencie výkonu (F) sa rozsvieti v sekvencii (tam a späť).
- Stlačte do 3 sekúnd tlačidlo stupne asistencie výkonu smerom nahor (C). Aktivuje sa funkcia Asistencia pri chôdzi.
- Uvoľnite tlačidlo stupňa asistencie výkonu smerom nahor (C), aby ste funkciu zastavili alebo prerušili. Ak stlačíte tlačidlo do 3 sekúnd, funkciu opäť aktivujete.
- Stlačte akékoľvek iné tlačidlo na ovládanie RideControl a systém sa vráti do bežného jazdného režimu.



INFORMÁCIE: Ak do 3 sekúnd od stlačenia tlačidla funkcie Asistencia pri chôdzi (A) nedôjde k žiadnej aktivite, systém sa vráti do bežného jazdného režimu.

Osvetlenie

- Stlačte a podržte po dobu 2 sekúnd tlačidlo osvetlenia (E) za účelom zapnutia alebo vypnutia osvetlenia.
- Rozsvieti sa kontrolka osvetlenia (G).
- U S-Pedeles bicyklov (vysokorýchlostné elektrobicykle) svetlá na bicykli nemožno vypnúť. Tlačidlo prepína medzi stretávacím a diaľkovým svetlom.
- Pri zapnutí osvetlenia na bicykli bude podsvietenie displeja RideDash EVO stlmené.

Indikácia stavu batérie

Stav batérie EnergyPak sa zobrazuje prostredníctvom indikátorov nabitia batérie LED diód (H1 až H5). Každá LED dióda predstavuje 20 % kapacity batérie EnergyPak.

- Ak je nabitie batérie nižšie ako 10 %, zafarbenie spodnej LED diódy (H1) sa zmení z bielej na oranžovú.
- Ak je nabitie batérie nižšie ako 3 %, spodná LED dióda (H1) bliká oranžovo. Systém sa prepne do najnižšieho stupňa asistencie výkonu.
- Ak je nabitie batérie nižšie ako 1 %, asistencia výkonu sa vypne. Systém osvetlenia zostane funkčný po dobu najmenej 2 hodín.

Tlačidlo informácie

Tlačidlo osvetlenie / informácie (E) sa používa na ovládanie rôznych funkcií obrazovky, ak je k systému pripojený computer RideDash alebo iný kompatibilný cyklistický computer. Konkrétne funkcie sú závislé na pripojenom zariadení.

Hlásenie udalosti

V prípade systémovej udalosti ovládania RideControl zobrazí hlásenie udalosti. U väčšiny hlásení udalosti dôjde k vypnutiu asistencie výkonu. Kontrolka osvetlenia (G) bude blikaf na červeno spolu s jednou LED diódou indikátora asistencie výkonu (F1 až F5) ako kontrolkou hlásenia udalosti.

Popis udalosti:

- F5: problém s prehrievaním
- F4: –
- F3: problém so senzorom rýchlosti
- F2: problém s motorom
- F1: problém s batériou

Rýchle kroky riešenia problému:

1. Poznačte si, ktorý indikátor úrovne asistencie bliká (F1 až F5).
2. Vypnite systém.
3. Skontrolujte pohľadom akúkoľvek zrejmú príčinu.
4. Ak je to možné, akúkoľvek jednoduchú a zjavnú príčinu vyriešte (napr. Opakujte vloženie nesprávne vložených batérií).
5. Systém znova zapnite.

Ak je problém vyriešený:

- Môžete pokračovať v bežnom používaní bicykla.
- Naplánujte servisnú prehliadku u autorizovaného predajcu.

Ak sa problém opakuje:

- Opakujte krok 1 až 5.

Ak problém pretrváva:

- Prestaňte jazdiť na bicykli.
- Kontaktujte autorizovaného predajcu Giant alebo Liv kvôli diagnostike a servisu bicykla.

3.3.2 RideControl Ergo 2

Rad RideControl Ergo 2 poskytuje ergonomické usporiadanie s ľahko prístupnými ovládacími prvkami vrátane zapnutia a vypnutia, stupňa asistencie, funkcie Smart Assist, asistencie pri chôdzi, osvetlenia a USB-C nabíjacieho portu, ktorý umožňuje pohodlné nabíjanie. Vizualne spätná väzba pochádza z jasných LED indikátorov alebo obrazovky, ako je tomu u RideDash EVO. Spojte aplikáciu RideControl vo vašom telefóne s elektrobicyklom a pridajte ešte viac možností, ktoré sa neustále rozširujú a vylepšujú vďaka aktualizáciám.

- A informácie
- B stupeň asistencie dole
- C Smart Assist (funkcia AUTO)
- D stupeň asistencie hore
- E zapnutie / vypnutie
- F USB-C konektor
- G osvetlenie / podsvietenie displeja
- H asistencia pri chôdzi
- I indikátor asistencie výkonu (5 LED diód)
- J kontrolka osvetlenia (biela) / indikátor hlásenia chýb (červená)
- K indikátor nabitia batérie EnergyPak (5 LED diód)

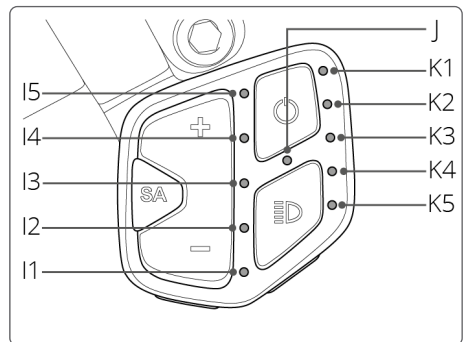
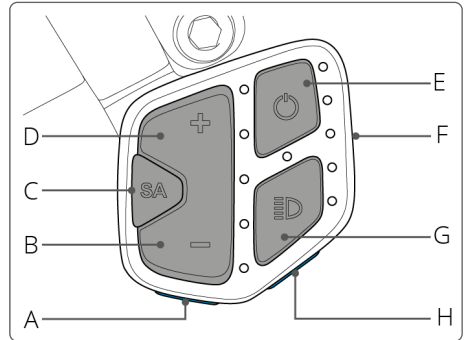

Zapínanie a vypínanie

- Stlačte tlačidlo ON/OFF (E), aby ste zapli systém.
- Stlačte a podržte tlačidlo ON/OFF (E) po dobu aspoň jednej sekundy a pol. Tlačidlo uvoľnite a systém sa vypne.
- Pri vypnutí bicykla trikrát zabliká LED kontrolka osvetlenia (J).

Asistencie výkonu

Smart Assist (AUTO):

Motor SyncDrive automaticky prispôsobuje výstupný výkon okolnostiam, aby optimalizoval jazdný komfort a dojazd.

- Pri aktivácii funkcie Smart Assist stlačte tlačidlo Smart Assist (C).
- Ak je funkcia Smart Assist aktívna, svieti iba stredná LED dióda (I3) indikátora asistencie výkonu.
- Ak je pripojený displej RideDash, na displeji sa stupeň asistencie Smart Assist zobrazí nápisom 'AUTO'.
- Stlačením tlačidla stupeň asistencie nahor (D) alebo stupeň asistencie nadol (B) sa vrátite k manuálnej voľbe stupňa asistencie výkonu.



INFORMÁCIE: Režim Smart Assist nie je k dispozícii pre všetky modely.

Stupeň asistencie 1 až 5:

Manuálne zvolte stupeň asistencie výkonu.

- Pri manuálnej zmene stupňa asistencie výkonu krátko stlačte tlačidlo stupeň asistencie nahor (D) alebo stupeň asistencie nadol (B).
- Indikátory stupňa asistencie výkonu (I1 až I5) zobrazujú svietením zvolený stupeň zospodu smerom hore.
 - Indikátor I1 označuje stupeň s najnižšou asistenciou výkonu, ale s najväčším dojazdom (stupeň ECO).
 - Indikátor I5 označuje stupeň s najvyššou asistenciou výkonu, ale s najväčšou spotrebou energie (stupeň POWER).

Vypnutie asistencie výkonu:

Pre jazdu bez asistencie výkonu, ale s funkčnými indikátormi, computerom a osvetlením.

- Stlačte tlačidlo stupeň asistencie nadol (D), kým nezhasnú všetky LED diódy indikátora asistencie výkonu (I).
- Pomocný motor je vypnutý.
- Všetky ostatné funkcie systému zostávajú funkčné.

Asistencia pri chôdzi

Funkcia asistencie pri chôdzi vám pomáha s bicyklom pri chôdzi a funguje iba pokiaľ je okamžitá rýchlosť nižšia ako 6 km/h (4 mph). Asistent pri chôdzi funguje najlepšie pri zaradenom najľahšom prevode, tj. s najmenším prevodníkom vpredu a najväčším ozubeným kolesom vzadu.



INFORMÁCIE: Funkcia asistencie pri chôdzi nie je v niektorých krajinách z dôvodu miestnych predpisov k dispozícii.

- Stlačte tlačidlo funkcie Asistencia pri chôdzi (H), aby ste uviedli funkciu Asistencia pri chôdzi do pohotovostného režimu.
- Indikátor asistencie výkonu (I) sa rozsvieti v sekvencii (tam a späť).
- Stlačte do 3 sekúnd tlačidlo stupne asistencie výkonu smerom nahor (D). Aktivuje sa funkcia Asistencia pri chôdzi.
- Uvoľníte tlačidlo stupňa asistencie výkonu smerom nahor (D), aby ste funkciu zastavili alebo prerušili. Ak stlačíte tlačidlo do 3 sekúnd, funkciu opäť aktivujete.
- Stlačte akékoľvek iné tlačidlo na ovládanie RideControl a systém sa vráti do bežného jazdného režimu.



INFORMÁCIE: Ak do 3 sekúnd od stlačenia tlačidla funkcie Asistencia pri chôdzi (H) nedôjde k žiadnej aktivite, systém sa vráti do bežného jazdného režimu.

Osvetlenie

- Stlačte a podržte po dobu 2 sekúnd tlačidlo osvetlenia (G) za účelom zapnutia alebo vypnutia osvetlenia.
- Rozsvieti sa kontrolka osvetlenia (J).
- U S-Pedelects bicyklov (vysokorýchlostné elektrobicykle) svetlá na bicykli nemožno vypnúť. Tlačidlo (G) prepína medzi stretávacím a diaľkovým svetlom.
- Stlačením tlačidla osvetlenia (G) prepnete režim podsvietenia displeja RideDash EVO na OFF / jasné / tlmené.

Indikácia stavu batérie

Stav batérie EnergyPak sa zobrazuje prostredníctvom indikátorov nabitia batérie LED diód (K1 až K5). Každá LED dióda predstavuje 20 % kapacity batérie EnergyPak.

- Ak je nabitie batérie nižšie ako 10 %, zafarbenie spodnej LED diódy (K5) sa zmení z bielej na oranžovú.
- Ak je nabitie batérie nižšie ako 3 %, spodná LED dióda (K5) bliká oranžovo. Systém sa prepne do najnižšieho stupňa asistencie výkonu.
- Ak je nabitie batérie nižšie ako 1 %, asistancia výkonu sa vypne. Systém osvetlenia zostane funkčný po dobu najmenej 2 hodín.

Tlačidlo informácie

Tlačidlo informácie (A) sa používa na ovládanie rôznych funkcií obrazovky, ak je k systému pripojený computer RideDash alebo iný kompatibilný cyklistický computer. Konkrétne funkcie sú závislé na pripojenom zariadení.

USB-C konektor

USB-C konektor (F) možno použiť na napájanie alebo nabíjanie externého zariadenia ako smartphone, svetlo na bicykel alebo computer na bicykel.

- Ak chcete získať prístup ku konektoru USB-C, zdvihnite nechtom kryt. Na pripojenie použite zodpovedajúci kábel pre vaše zariadenie (nie je súčasťou dodávky).
- Konektor je len napájací zásuvkou (5 V / 1,5 A). Nemožno ho použiť na prenos dát.



UPOZORNENIE:

- Nepoužívajte USB-C konektor za mokra alebo vo vlhkom prostredí.
- Zabezpečte, aby do konektoru USB-C nevnikli žiadne kvapaliny, blato alebo nečistoty.
- Ak nepoužívate USB-C konektor, vždy riadne uzavrite kryt konektora.

Hlásenie udalosti

V prípade systémovej udalosti ovládania RideControl zobrazí hlásenie udalosti. U väčšiny hlásení udalosti dôjde k vypnutiu asistencie výkonu. Kontrolka osvetlenia (J) bude blikáť na červeno spolu s jednou LED diódou indikátora asistencie výkonu (I1 až I5) ako kontrolkou hlásenia udalosti.

Popis udalosti:

- I5: problém s prehrievaním
- I4: –
- I3: problém so senzorom rýchlosti
- I2: problém s motorom
- I1: problém s batériou

Rýchle kroky riešenia problému:

1. Poznačte si, ktorý indikátor úrovne asistencie bliká (I1 až I5).
2. Vypnite systém.
3. Skontrolujte pohľadom akúkoľvek zrejmú príčinu.
4. Ak je to možné, akúkoľvek jednoduchú a zjavnú príčinu vyriešte (napr. Opakujte vloženie nesprávne vložených batérie).
5. Systém znova zapnite.

Ak je problém vyriešený:

- Môžete pokračovať v bežnom používaní bicykla.
- Naplánujte servisnú prehliadku u autorizovaného predajcu.

Ak sa problém opakuje:

- Opakujte krok 1 až 5.

Ak problém pretrváva:

- Prestaňte jazdiť na bicykli.
- Kontaktujte autorizovaného predajcu Giant alebo Liv kvôli diagnostike a servisu bicykla.

3.3.3 RideControl Ergo 3

Aktualizovaný systém ovládania RideControl Ergo 3 tvorí vzhľadovo jednoduché tlačidlá, ktoré je možné integrovať s gripom na riadidlách. Ovládanie RideControl Ergo 3 na ľavej polovici riadidiel ovláda stupne asistencie výkonu a režim asistencie pri chôdzi. Voliteľné druhé ovládanie RideControl Ergo 3 sa montuje na pravú polovicu riadidiel a je možné ním ovládať napríklad osvetlenie, funkcia Smart Assist alebo funkcie displeja RideDash EVO. Funkcie je možné nastaviť pomocou aplikácie RideControl (verzia 1.8.1 a vyššia).

- A stupeň asistencie hore
- B asistencia pri chôdzi
- C stupeň asistencie dole
- D osvetlenie
- E Smart Assist
- F informácie

ľavé ovládanie

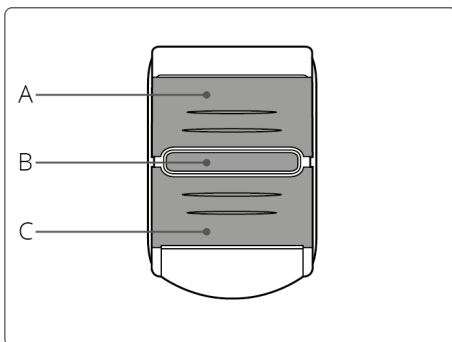

pravé ovládanie

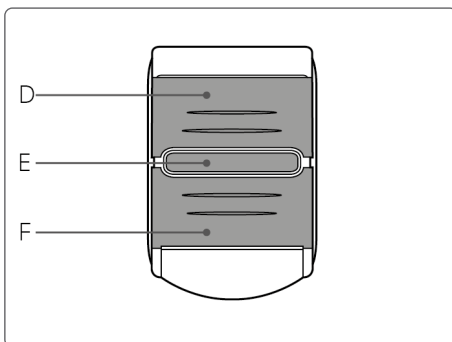

INFORMÁCIE: Ovládanie RideControl Ergo 3 by malo byť inštalované spolu s ovládaním RideControl Go.

Asistencie výkonu

Smart Assist (AUTO):

Motor SyncDrive automaticky prispôsobuje výstupný výkon okolnostiam, aby optimalizoval jazdný komfort a dojazd.

- Pri aktivácii funkcie Smart Assist stlačte a podržte po dobu 3 sekúnd tlačidlo Smart Assist (E) alebo tlačidlo stupeň asistencie nahor (A) alebo stupeň asistencie nadol (C).



INFORMÁCIE: Režim Smart Assist nie je k dispozícii pre všetky modely.

Stupeň asistencie 1 až 5:

Manuálne zvolíte stupeň asistencie výkonu.

- Pri manuálnej zmene stupňa asistencie výkonu stlačte tlačidlo stupeň asistencie nahor (A) alebo stupeň asistencie nadol (C).

Asistencia pri chôdzi

Funkcia asistencie pri chôdzi vám pomáha s bicyklom pri chôdzi a funguje iba pokiaľ je okamžitá rýchlosť nižšia ako 6 km/h (4 mph). Asistent pri chôdzi funguje najlepšie pri zaradenom najvyššom prevode, tj. s najmenším prevodníkom vpredu a najväčším ozubeným kolesom vzadu.



INFORMÁCIE: Funkcia asistencie pri chôdzi nie je v niektorých krajinách z dôvodu miestnych predpisov k dispozícii.

- Stlačte tlačidlo funkcie Asistencia pri chôdzi (B), aby ste uviedli funkciu Asistencia pri chôdzi do pohotovostného režimu.
- LED diódy (B1 až B5) na ovládanie RideControl GO blikajú bielo.
- Stlačte do 3 sekúnd tlačidlo stupne asistencie výkonu smerom nahor (A). Aktivuje sa funkcia Asistencia pri chôdzi.
- Uvoľníte tlačidlo stupňa asistencie výkonu smerom nahor (A), aby ste funkciu zastavili alebo prerušili. Ak stlačíte tlačidlo do 3 sekúnd, funkciu opäť aktivujete.
- Stlačte akékoľvek iné tlačidlo na ovládanie RideControl 3 a systém sa vráti do bežného jazdného režimu.



INFORMÁCIE: Ak do 3 sekúnd od stlačenia tlačidla funkcie Asistencia pri chôdzi (B) nedôjde k žiadnej aktivite, systém sa vráti do bežného jazdného režimu.

Osvetlenie

- Stlačte tlačidlo osvetlenia (D) za účelom zapnutia alebo vypnutia osvetlenia.
- Pri zapnutí osvetlenia na bicykli bude podsvietenie displeja RideDash EVO stlmené.
- U S-Pedelects bicyklov (vysokorychlostné elektrobicykle) svetlá na bicykli nemožno vypnúť. Tlačidlo (G) prepína medzi stretávacím a diaľkovým svetlom.

Osvětlení

- Stiskněte tlačítko osvětlení (D) za účelem zapnutí nebo vypnutí osvětlení.
- Při zapnutí osvětlení na kole bude podsvícení displeje RideDash EVO ztlumeno.
- U S-Pedelects kol (vysokorychlostní elektrokola) světla na kole nelze vypnout. Tlačítko (G) přepíná mezi potkávacím a dálkovým světlem.

Tlačidlo informácie

Tlačidlo informácie (F) sa používa na ovládanie rôznych funkcií obrazovky, ak je k systému pripojený computer RideDash alebo iný kompatibilný cyklistický computer. Konkrétne funkcie sú závislé na pripojenom zariadení.

3.3.4 RideControl Dash

RideControl Dash je diaľkové ovládanie s integrovaným farebným displejom, ktorý zobrazuje rozsiahle informácie o bicykli a jazde z batérie EnergyPak, motora SyncDrive, senzorov, svetiel a ďalších pripojených elektronických súčastí. Vďaka ergonomickému umiestneniu na ľavej rukoväti riadidiel ponúka mnoho funkcií diaľkových ovládaní RideControl Ergo a RideDash EVO v jednej kompaktnej jednotke.

- A stupeň asistencie dole
- B stupeň asistencie hore
- C informácie
- D asistencia pri chôdzi
- E zapnutie / vypnutie
- F osvetlenie / podsvietenie displeja
- G USB-C konektor
- H stavový riadok
- I dátové pole
- J indikátor asistencie výkonu

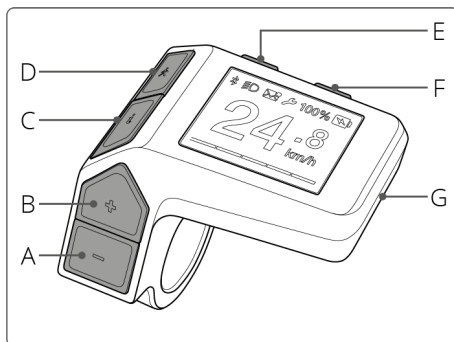

- 1 bezdrôtové spojenie
- 2 kontrolka osvetlenia
- 3 oznámenia z telefónu
- 4 servis
- 5 stav batérie

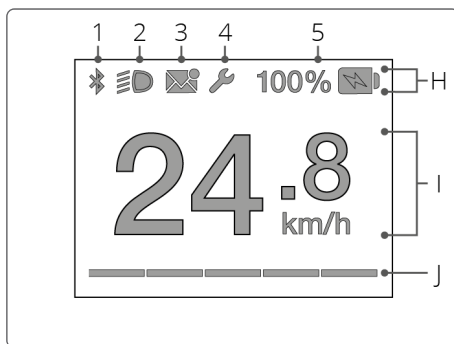

i INFORMÁCIA: Funkcia asistencie pri chôdzi nie je v niektorých krajinách z dôvodu miestnych predpisov k dispozícii.

Zapínanie a vypínanie

- Stlačte tlačidlo ON/OFF (E), aby ste zapli systém.
- Stlačte a podržte tlačidlo ON/OFF (E) po dobu 2 sekúnd. Systém sa vypne.

Asistencie výkonu

Smart Assist (AUTO):

Motor SyncDrive automaticky prispôsobuje výstupný výkon okolnostiam, aby optimalizoval jazdný komfort a dojazd.

- Pri aktivácii funkcie Smart Assist stlačte súčasne a podržte po dobu 2 sekúnd tlačidlá stupeň asistencie nahor (B) a stupeň asistencie dolu (A).

Manuálne zvolte stupeň asistencie výkonu.

- Pri manuálnej zmene stupňa asistencie výkonu stlačte tlačidlo stupeň asistencie nahor (B) alebo stupeň asistencie nadol (A).
- Indikátor stupňa asistencie výkonu (J) zobrazuje zvolený stupeň asistencie.

Na displeji sa po dobu 2 sekúnd zobrazí popis nového stupňa asistencie výkonu a odhadovaný zostávajúci dojazd. Potom sa vráti displej jazdy s aktualizovaným indikátorom asistencie výkonu.

Displej

Stavový riadok

Stavový riadok (H) vždy zobrazuje stav batérie (5). Dalšie ikony (1 až 4) sa objavia ak sú dané funkcie aktívne.

1. Bezdrôtové pripojenie: Indikuje aktívne bezdrôtové pripojenie medzi elektrobicyklom a inteligentným telefónom s aplikáciou RideControl.
2. Stav osvetlenia: Ikona osvetlenia informuje, že svetlá na bicykli sú zapnuté.
3. Oznámenie: Indikuje, že v telefóne sú nové alebo neprečítané správy. Iba s pomocou aplikácie RideControl.
4. Indikátor servisu: Indikátor servisu (ikona kľúča) sa zobrazí, ak je potrebná pravidelná technická údržba alebo ak došlo k systémovej udalosti (poruche).
5. Indikátor stavu batérie: Indikátor stavu batérie zobrazuje aktuálny stupeň nabitia batérie EnergyPak od 100 do 0 %.
 - Ak je nabitie batérie nižšie ako 3 %, ikona batérie začne blikať. Systém sa prepne do najnižšieho stupňa asistencie výkonu.
 - Ak je nabitie batérie nižšie ako 1 %, ikona batérie bliká. Asistencia výkonu sa vypne. Systém osvetlenia zostane funkčný po dobu najmenej 2 hodín.



INFORMÁCIE: Niektoré funkcie aplikácie RideControl a funkcie uvedené v tejto príručke nemusia byť v túto chvíľu k dispozícii. Kompatibilita a dostupné funkcie sa môžu líšiť v závislosti od verzie programu, modelu elektrobicykla, verzie hardvéru/firmvéru súčasti bicykla, špecifikáciách telefónu, operačného systému atď.

Dátové pole

Displej má jedno dátové pole (I) pre zobrazenie vybraných informácií.

Možnosti zobrazenia dátového poľa:

- SPEED: okamžitá rýchlosť jazdy (predvolené)
- RANGE: odhadovaný zostávajúci dojazd s aktuálnym stupňom asistencie výkonu*
- ODO: celková vzdialenosť od prvého použitia
- DISTANCE: vzdialenosť prejdená od posledného vynulovania
- TRIP TIME: čas jazdy od posledného vynulovania
- AVG SPEED: priemerná rýchlosť od posledného vynulovania
- MAX SPEED: maximálna rýchlosť od posledného vynulovania
- CADENCE: okamžitá kadencia šľapania v ot/min (otáčky za minútu)



INFORMÁCIE: Skutočnú dojazdovú vzdialenosť môžu ovplyvniť rôzne okolnosti v priebehu jazdy, napríklad profil terénu alebo sila a smer vetra.

- Stlačením tlačidla informácie (C) prejdete do iného dátového poľa. Na displeji sa po dobu 2 sekúnd zobrazí popis nového poľa a následne sa computer do nového poľa prepne.

Indikátor stupňa asistencie

Indikátor stupňa asistencie (J) zobrazuje aktuálne zvolený stupeň asistencie v podobe radu 5 pruhov, ktoré sa môžu farebne odlišovať.

Stupne asistencie výkonu

- OFF
- ECO
- TOUR
- ACTIVE
- SPORT
- POWER
- SMART ASSIST (AUTO)



INFORMÁCIE: Dostupnosť stupňov asistencie a pomer výkonu k danému stupňu sú závislé od typu motora SyncDrive a továrenském nastavení systému.

Asistencia pri chôdzi

Funkcia asistencie pri chôdzi vám pomáha s bicyklom a funguje iba ak je okamžitá rýchlosť nižšia ako 6 km/h (4 mph). Asistent pri chôdzi funguje najlepšie pri zaradenom najlahšom prevode, tj. s najmenším prevodníkom vpredu a najväčším pastorkom vzadu.

- Stlačte tlačidlo funkcie Asistencia pri chôdzi (D), aby ste uviedli funkciu Asistencia pri chôdzi do pohotovostného režimu.
- Stlačte do 3 sekúnd tlačidlo stupne asistencie výkonu smerom nahor (B). Aktivuje sa funkcia Asistencia pri chôdzi.
- Uvoľnite tlačidlo stupňa asistencie výkonu smerom nahor (B), aby ste funkciu zastavili alebo prerušili. Ak stlačíte tlačidlo do 3 sekúnd, funkciu opäť aktivujete.
- Stlačte akékoľvek iné tlačidlo a systém sa vráti do bežného jazdného režimu.



INFORMÁCIE: Ak do 3 sekúnd od stlačenia tlačidla funkcie Asistencia pri chôdzi nedôjde k žiadnej aktivite, systém sa vráti do bežného jazdného režimu.

Osvetlenie a jas obrazovky

- Stlačte a podržte po dobu 2 sekúnd tlačidlo osvetlenie / podsvietenie displeja (F), aby ste zapli alebo vyppli osvetlenie bicykla.
- Rozsvieti sa kontrolka osvetlenia (2).
- Opakovaným stláčaním tlačidla osvetlenia (F) zmeníte jas obrazovky (nízky / stredný / vysoký).

USB-C konektor

USB-C konektor (G) možno použiť na napájanie alebo nabíjanie (5 V / 1,5 A) externého zariadenia ako smartphone, svetlo na bicykel alebo computer na bicykel.

- Ak chcete získať prístup ku konektoru USB-C, zatiahnite za roh a zdvihnite kryt.
- K pripojeniu použite zodpovedajúci kábel pre vaše zariadenie (nie je súčasťou dodávky).
- Ak nepoužívate USB-C konektor, vždy riadne uzavrite kryt konektora.



UPOZORNENIE:

- Konektor je len napájací zásuvkou. Nemožno ho použiť na prenos dát.
- Nepoužívajte USB-C konektor za mokra alebo vo vlhkom prostredí.
- Zabezpečte, aby do konektora USB-C nevnikli žiadne kvapaliny, blato alebo nečistoty.

Nastavenie

Zmena systému jednotiek zobrazenia (metrické/imperiálne):

- Stlačte a podržte tlačidlo informácie (C) po dobu 5 sekúnd.

Vynulovanie čiastkových dátových polí:

- Ak chcete vynulovať funkcie DIST, TRIP a AVG SPD:
 - Stlačte súčasne a podržte po dobu 3 sekúnd tlačidlá stupeň asistencie nahor (B) a stupeň asistencie nadol (A).
- Ak chcete vynulovať funkciu MAX SPD:
 - Prejdite na dátové polia MAX SPD.
 - Stlačte súčasne a podržte po dobu 3 sekúnd tlačidlá stupeň asistencie nahor (B) a stupeň asistencie nadol (A).

Hlásenie udalosti

V prípade systémovej udalosti sa na displeji zobrazí varovná obrazovka s hlásením udalosti:

- Varovná obrazovka sa zobrazí na 2 sekundy.
- Popis udalosti sa zobrazí na 5 sekúnd.
- Po varovnej obrazovke sa systém vráti do bežného jazdného režimu a vo stavovom riadku sa zobrazí ikona servisu.

Rýchle kroky riešenia problému:

1. Poznačte si popis udalosti.
2. Vypnite systém.
3. Skontrolujte pohľadom akúkoľvek zrejmú príčinu.
4. Ak je to možné, akúkoľvek jednoduchú a zjavnú príčinu vyriešte (napr. opakujte vloženie nesprávne vložených batérie).

Systém znova zapnite. Ak je problém vyriešený:

- Môžete pokračovať v bežnom používaní bicykla.
- Naplánujte servisnú prehliadku u autorizovaného predajcu.

Ak sa problém opakuje:

- Opakujte krok 1 až 4.

Ak problém pretrváva:

- Prestaňte jazdiť na bicykli.
- Kontaktujte autorizovaného predajcu Giant alebo Liv kvôli diagnostike a servisu bicykla.

3.3.5 RideControl GO

RideControl Go je viacúčelové ovládacie tlačidlo integrované do hornej rámovej trubky, ktorého súčasťou je tlačidlo zapnutia a vypnutia a farebné LED kontrolky zobrazujúce stupeň asistencie výkonu a nabitia batérie.

- A tlačidlo zapnutia / vypnutia / viacfarebná LED dióda
- B indikátory asistencie výkonu (5 viacfarebných LED diód)
- C indikátory nabitia batérie (5 viacfarebných LED diód)

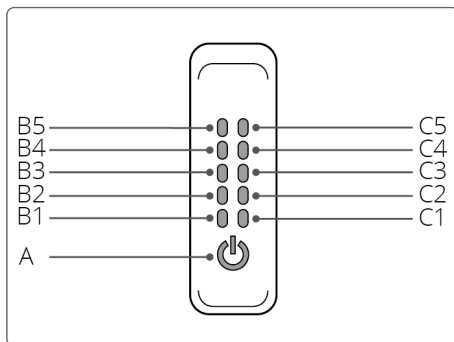

i INFORMÁCIE: RideControl Go je možné používať v kombinácii s ďalšími ovládaniaми RideControl Ergo a displejmi RideDash. Pre viac informácií kontaktujte svojho autorizovaného predajcu, alebo navštívte internetové stránky Giant a Liv.

Zapínanie a vypínanie

- Stlačte tlačidlo zapnutie / vypnutie (A), aby ste zapli systém.
- Po zapnutí sa všetky LED diódy rozsvietia bielo.
- Po 2 sekundách kontrolky zobrazia východiskový stupeň asistencie výkonu a nabitia batérie.
- Stlačte a podržte tlačidlo zapnutia / vypnutia (A) po dobu 3 sekúnd. Tlačidlo uvoľníte, aby ste systém vypli.
- Pri vypnutí sa všetky LED diódy rozsvietia a bliknú bielo. Systém sa vypne.

i INFORMÁCIE: Pri motoroch Shimano stlačte a podržte tlačidlo zapnutia/vypnutia (A) po dobu 0,5 sekundy, aby ste zapli systém.

Asistencie výkonu

Smart Assist (AUTO):

Motor SyncDrive automaticky prispôsobuje výstupný výkon okolnostiam, aby optimalizoval jazdný komfort a dojazd.

- Pri aktivácii funkcie Smart Assist stlačte dvakrát za sebou tlačidlo zapnutia/vypnutia (A).
- Ak je funkcia Smart Assist aktívna, rozsvieti sa modro LED dióda B3 indikátora asistencie výkonu.
- Ak je pripojený displej RideDash, na displeji sa stupeň asistencie Smart Assist zobrazí nápisom 'AUTO'.
- Stlačením tlačidla zapnutie / vypnutie (A) sa vrátite k manuálnej voľbe stupňa asistencie výkonu.

i INFORMÁCIE: Režim Smart Assist nie je k dispozícii pre všetky modely.

Stupeň asistencie 1 až 5:

Manuálne zvolíte stupeň asistencie výkonu.

- Pri manuálnej zmene stupňa asistencie výkonu stlačte tlačidlo zapnutie / vypnutie (A).
- Akciu opakujte, kým nezvolíte požadovaný stupeň asistencie výkonu.

Indikátory stupňa asistencie výkonu (B1 až B5) zobrazujú zvolený stupeň nasledovne:

stupeň asistencie	svietia LED diódy	farba LED diódy
POWER	1 + 2 + 3 + 4 + 5	červená
SPORT	1 + 2 + 3 + 4	oranžová
ACTIVE	1 + 2 + 3	žltá
TOUR	1 + 2	zelená
ECO	1	zelená
SMART ASSIST (AUTO)	3	modrá
VYPNUTÉ	nesvieti	-

- Stupeň POWER s najvyššou asistenciou výkonu, ale s najväčšou spotrebou energie.
- Stupeň ECO s najnižšou asistenciou výkonu, ale s najväčším dojazdom.



INFORMÁCIE: Voľby stupňa asistencie výkonu sú závislé od modelu bicykla.

Vypnutie asistencie výkonu:

Pre jazdu bez asistencie výkonu, ale s funkčnými indikátormi, computerom a osvetlením.

- Stlačte tlačidlo zapnutie / vypnutie (A), kým nezhasnú všetky LED diódy indikátora asistencie výkonu (B).
- Pomocný motor je vypnutý.
- Všetky ostatné funkcie systému zostávajú funkčné.

Indikácia stavu batérie

Stav batérie sa zobrazuje prostredníctvom indikátorov nabitia batérie LED diód (C1 až C5).

stupeň asistencie	svietia LED diódy	farba LED diódy
80 až 100 %	1 + 2 + 3 + 4 + 5	biela
60 až 79 %	1 + 2 + 3 + 4	biela
40 až 59 %	1 + 2 + 3	biela
20 až 39 %	1 + 2	biela
10 až 19 %	1	biela
4 až 9 %	1	oranžová
0 až 3 %	1	oranžová (bliká)



POZNÁMKA: Ak je nabitie batérie nižšie ako 1 %, asistancia výkonu sa vypne. Systém osvetlenia zostane funkčný po dobu najmenej 2 hodín.

Hlásenie udalosti

V prípade systémovej udalosti ovládania RideControl zobrazí hlásenie udalosti:

- Všetky LED diódy indikátora asistencie výkonu zablikajú 3krát bielo.
- Konkrétna LED dióda indikátora asistencie výkonu (B1 až B5) začne blikať a hlási vzniknutú udalosť.

udalosť	svietia LED diódy	farba LED diódy
problém s batériou EnergyPak	1	červená (bliká)
problém s motorom SyncDrive	2	červená (bliká)
problém so senzorom rýchlosti	3	červená (bliká)
problém so Smart Gateway / diaľkovým ovládaním / displejom	4	červená (bliká)
prehrievanie motora	5	červená (bliká)

Rýchle kroky riešenia problému:

1. Poznačte si, ktorý indikátor úrovne asistencie blikať (B1 až B5).
2. Vypnite systém.
3. Skontrolujte pohľadom akúkoľvek zrejmú príčinu.
4. Ak je to možné, akúkoľvek jednoduchú a zjavnú príčinu vyriešte (napr. Opakujte vloženie nesprávne vlozenej batérie).
5. Systém znova zapnite.

Ak je problém vyriešený:

- Môžete pokračovať v bežnom používaní bicykla.
- Naplánujte servisnú prehliadku u autorizovaného predajcu.

Ak sa problém opakuje:

- Opakujte krok 1 až 5.

Ak problém pretrváva:

- Prestaňte jazdiť na bicykli.
- Kontaktujte autorizovaného predajcu Giant alebo Liv kvôli diagnostike a servisu bicykla.

3.3.6 RideDash EVO

RideDash EVO poskytuje jazdcovi rozsiahle informácie o bicykli a jazde na veľkej farebnej obrazovke umiestnenej v strede riadiel. Pomocou ovládania RideControl Ergo zobrazuje jasné a veľké údaje o funkciách, ako je rýchlosť, vzdialenosť, stav batérie, zostávajúca dojazdová vzdialenosť a ďalšie užitočné informácie.

- A stavový riadok
- B dátové pole
- C indikátor asistencie výkonu
- D čiastkové dátové pole
- E ukazovateľ stránok

- 1 bezdrôtové spojenie
- 2 kontrolka osvetlenia
- 3 oznámenia z telefónu
- 4 servis
- 5 stav batérie

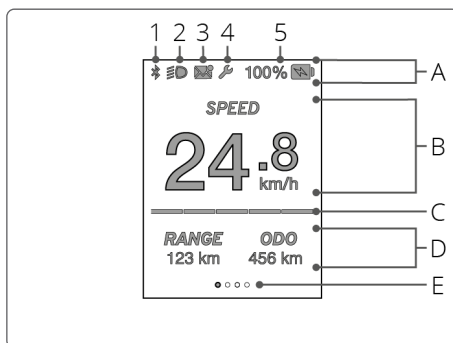

Stavový riadok

Stavový riadok vždy zobrazuje stav batérie (5). Dalšie ikony (1 až 4) sa objavia ak sú dané funkcie aktívne.

1. Beždrôtové pripojenie: Indikuje aktívne bezdrôtové pripojenie medzi elektrobicyklom a inteligentným telefónom s aplikáciou RideControl.
2. Stav osvetlenia: Ikona osvetlenia informuje, že svetlá na bicykli sú zapnuté.
3. Oznámenie: Indikuje, že v telefóne sú nové alebo neprečítané správy. Iba s pomocou aplikácie RideControl.
4. Indikátor servisu: Indikátor servisu (ikona kľúča) sa zobrazí, ak je potrebná pravidelná technická údržba alebo ak došlo k systémovej udalosti (poruche).
5. Indikátor stavu batérie: Indikátor stavu batérie zobrazuje aktuálny stupeň nabitia batérie EnergyPak od 100 do 0 %.
 - Ak je nabitie batérie nižšie ako 3 %, ikona batérie začne blikať. Systém sa prepne do najnižšieho stupňa asistencie výkonu.
 - Ak je nabitie batérie nižšie ako 1 %, ikona batérie bliká. Asistencia výkonu sa vypne. Systém osvetlenia zostane funkčný po dobu najmenej 2 hodín.



INFORMÁCIE: Niektoré funkcie aplikácie RideControl a funkcie uvedené v tejto príručke nemusia byť v túto chvíľu k dispozícii. Kompatibilita a dostupné funkcie sa môžu líšiť v závislosti od verzie programu, modelu elektrobicykla, verzie hardvéru/firmvéru súčasti bicykla, špecifikáciách telefónu, operačného systému atď.

Hlavné dátové pole

V predvolenom nastavení sa v hlavnom dátovom poli (B) zobrazuje okamžitá rýchlosť jazdy.

Čiastkové dátové pole

Čiastkové dátové pole (D) zobrazuje podrobné informácie rozdelené na štyri obrazovky.

- obrazovka 1 (predvolená):
 - RANGE: odhadovaný zostávajúci dojazd s aktuálnym stupňom asistencie výkonu*
 - ODO: celková vzdialenosť od prvého použitia
- obrazovka 2:
 - DIST: vzdialenosť prejdená od posledného vynulovania
 - TRIP: čas jazdy od posledného vynulovania
- obrazovka 3:
 - AVG SPEED: priemerná rýchlosť od posledného vynulovania
 - MAX SPEED: maximálna rýchlosť od posledného vynulovania
- obrazovka 4:
 - CAD: okamžitá kadencia šľapania v ot/min (otáčky za minútu)
 - RANGE: odhadovaný zostávajúci dojazd s aktuálnym stupňom asistencie výkonu*

*Dojazd je odhadovaná hodnota. Skutočnú dojazdovú vzdialenosť môžu ovplyvniť rôzne okolnosti v priebehu jazdy, napríklad profil terénu alebo sila a smer vetra.

Voľba obrazovky

U všetkých ovládaní RideControl Ergo:

- Stlačením a podržaním tlačidla informácie na ovládanie prejdite do iného dátového pola.
- Uvoľnite tlačidlo informácie.

Ukazovateľ obrazovky

Ukazovateľ obrazovky (E) zobrazuje počet obrazoviek a zvýrazňuje aktuálne vybranú obrazovku.

Indikátor stupňa asistencie

Indikátor stupňa asistencie (C) zobrazuje aktuálne zvolený stupeň asistencie v podobe radu 5 pruhov, ktoré sa môžu farebne odlišovať.

Stupne asistencie výkonu:

- OFF
- ECO
- TOUR
- ACTIVE
- SPORT
- POWER
- SMART ASSIST (AUTO)



INFORMÁCIE: Dostupnosť stupňov asistencie a pomer výkonu k danému stupňu sú závislé od typu motora SyncDrive a továrenském nastavení systému.

Na displeji sa po dobu 2 sekúnd zobrazí názov nového stupňa asistencie a odhadovaná zostávajúca dojazdová vzdialenosť. Potom sa displej vráti do bežného jazdného režimu s aktualizovaným indikátorom stupňa asistencie.

Nastavenie

Zmena systému jednotiek zobrazenia (metrické/imperiálne)

U všetkých ovládaní RideControl Ergo:

- Stlačte a podržte tlačidlo informácie po dobu 5 sekúnd.

Vynulovanie čiastkových dátových polí

U všetkých ovládaní RideControl Ergo:

- Ak chcete vynulovať funkcie DIST, TRIP a AVG SPD:
 - Stlačte súčasne a podržte po dobu 3 sekúnd tlačidlá stupeň asistencie nahor a stupeň asistencie nadol.
- Ak chcete vynulovať funkciu MAX SPD:
 - Prejdite na dátové polia MAX SPD.
 - Stlačte súčasne a podržte po dobu 3 sekúnd tlačidlá stupeň asistencie nahor a stupeň asistencie nadol.

Zmena jasu obrazovky (nízky / stredný / vysoký)

U RideControl Ergo:

- Stlačte a podržte tlačidlo funkcie Asistencia pri chôdzi po dobu 2 sekúnd, aby ste zmenili jas obrazovky.
- Tlačidlo po 2 sekundách uvoľnite.

U RideControl Ergo 2:

- Opakovaným stláčaním tlačidla tlačidla osvetlenia zmeníte jas obrazovky.

U RideControl Ergo 3:

- Opakovaným stláčaním tlačidla tlačidla osvetlenia zmeníte jas obrazovky.

Hlásenie udalosti

V prípade systémovej udalosti sa na displeji zobrazí varovná obrazovka s hlásením udalosti:

- Varovná obrazovka sa zobrazí na 2 sekundy.
- Popis udalosti sa zobrazí na 5 sekúnd.
- Po varovnej obrazovke sa systém vráti do bežného jazdného režimu a vo stavovom riadku sa zobrazí ikona servisu.

Rýchle kroky riešenia problému:

1. Poznačte si popis udalosti.
2. Vypnite systém.
3. Skontrolujte pohľadom akúkoľvek zrejmú príčinu.
4. Ak je to možné, akúkoľvek jednoduchú a zjavnú príčinu vyriešte (napr. opakujte vloženie nesprávne vlozenej batérie).

Systém znova zapnite. Ak je problém vyriešený:

- Môžete pokračovať v bežnom používaní bicykla.
- Naplánujte servisnú prehliadku u autorizovaného predajcu.

Ak sa problém opakuje:

- Opakujte krok 1 až 4.

Ak problém pretrváva:

- Prestaňte jazdiť na bicykli.
- Kontaktujte autorizovaného predajcu Giant alebo Liv kvôli diagnostike a servisu bicykla.

3.3.7 STI páky

Funkcie tlačidiel je možné nastaviť pomocou aplikácie RideControl. STI páky je možné použiť len u vybraných modelov elektrobicyklov.

Funkcia STI pák

- A stupeň asistencie hore
- B stupeň asistencie dole
- C prehadzovačka hore (väčší pastorok)

ľavá STI páka

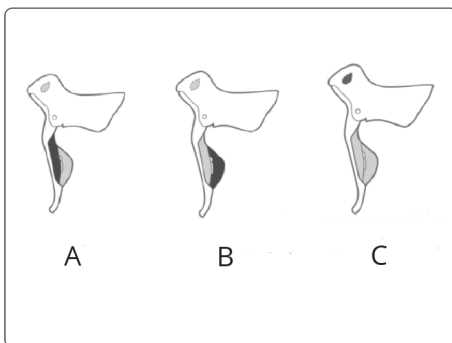

- A prehadzovačka dole (menší pastorok)
- B prehadzovačka hore (väčší pastorok)
- C prehadzovačka dole (menší pastorok)

pravá STI páka

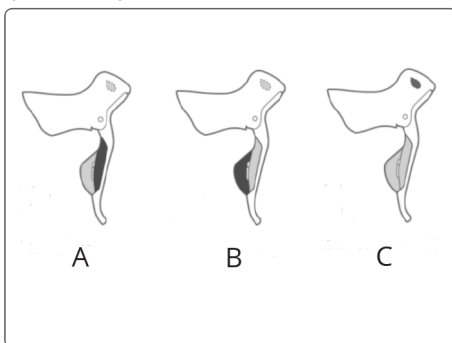

3.4 Klúče

K niektorým modelom elektrobicyklov dostanete štandardne dva identické kľúče, ktoré slúžia na uzamknutie batérie, alebo zámku na bicykel. Bez kľúča nejde zámky odomknúť.



POZNÁMKA:

- Vždy so sebou zoberte kľúč pri návšteve predajcu z dôvodu údržby alebo opravy bicykla.
- Kľúč a kód kľúča starostlivo uschovajte spolu so sériovým číslom rámu a ostatnými dokumentami k bicyklu.
- Odporúčame nechať vyrobiť u kvalifikovaného zámočníka náhradnú kópiu originálneho kľúča a uschovať ich oddelene.

3.5 Dojazdová vzdialenosť

Dojazd na jedno nabitie je závislý od mnohých faktorov, ako napríklad (ale nielen tieto):

- celková hmotnosť bicykla vrátane jazdca, spolujazdca a nákladu;
- vonkajšie podmienky ako napríklad okolitá teplota a vietor;
- podmienky na ceste ako napríklad kopcovitý terén a hrubý povrch cesty;
- stav bicykla ako trebárs tlak v plášťoch a úroveň údržby;
- počet cyklov dobitia a vybitia;
- vek a stav batérie EnergyPak;
- používaný stupeň asistencie výkonu;
- užívateľské nastavenie stupňa asistencie výkonu (v aplikácii RideControl v telefóne).

4 Preprava a uskladnenie

Preprava



UPOZORNENIE:

- Akékoľvek odnímateľné (elektronické) časti, ako sú nabíjačka a batérie EnergyPak, by mali byť vždy pred prepravou z elektrobicykla demontované.
- Vždy sa riadte pokynmi výrobcu vozidla alebo nosiča bicyklov, ktorý na prepravu elektrobicykle používate.



POZNÁMKA:

- Pokiaľ je to možné, vyvarujte sa prepravy elektrobicykla za zlých poveternostných podmienok.
- Ak sa preprave za zlých poveternostných podmienok nemožno vyhnúť, dôkladne zakryte všetky odkryté elektronické časti bicykla.
- Vysoké rýchlosti v kombinácii s vetrom a dažďom môžu spôsobiť vtlačenie vlhkosti do elektronických častí bicykla, čo môže spôsobiť dočasné poruchy alebo trvalé závady.
- Ak po dosiahnutí cieľa prepravy za zlých poveternostných podmienok dôjde k poruche elektrobicykla, vyberte batériu EnergyPak a nechajte všetky časti bicykla na vzduchu dôkladne uschnúť.

Uskladnenie elektrobicykla

Elektrobicykel skladujte, pokiaľ je to možné, na mieste, ktoré je chránené pred poveternostnými vplyvmi.



POZNÁMKA:

- Sneh, dážď, posypová soľ a kyseliny môžu spôsobiť koróziu alebo poškodenie určitých komponentov elektrobicykla.
- Ultrafialové slnečné žiarenie môže spôsobiť vyblednutie farby a priepustnosť alebo popraskanie gumových a plastových dielov bicykla.
- Vystavenie príliš vysokým alebo naopak nízkym teplotám počas skladovania môže spôsobiť dočasné poruchy alebo dokonca trvalé závady elektrobicykla.

Uskladnenie batérie

Ak nie je elektrobicykel dlhšiu dobu používaný, je vhodné batériu EnergyPak z bicykla demontovať.



UPOZORNENIE:

- Skladujte batériu EnergyPak na suchom a bezpečnom mieste.
- Skladujte batériu EnergyPak pri teplote medzi -20 a 20 °C (-4 °F ~ 68 °F).



POZNÁMKA:

- Skladovanie pri teplotách nad 20 °C (68 °F) môže znížiť kvalitu a celkovú životnosť batérie.
- Batériu EnergyPak skladujte na úrovni nabitia približne 60 %.
- Počas dlhšieho skladovania kontrolujte raz mesačne úroveň nabitia batérie EnergyPak.
- Batériu EnergyPak dobite, ak úroveň nabitia klesne pod 60 %.
- Nabite batériu EnergyPak na 60 % aspoň raz za 3 mesiace.
- Nesprávne skladovanie alebo dlhodobé zanedbávanie batérie EnergyPak môže spôsobiť závady batérie, zníženie jej kapacity a môže viesť k strate záruky.

5 Údržba

Pravidelná údržba a čistenie sú nevyhnutné pre optimálny výkon a bezpečnosť elektrobicykla.



INFORMÁCIE: Prečítajte si tiež informácie o údržbe na internetových stránkach a vo všeobecnom návode k bicyklu.

Čistenie

Na odstránenie nečistôt použite jemnú tkaninu alebo kefu, prípadne s minimálnym množstvom neutrálneho čistiaceho roztoku. Potom utrite do sucha čistou jemnou tkaninou.



UPOZORNENIE:

- Na čistenie nepoužívajte vodu pod vysokým tlakom alebo stlačený vzduch. Môžu vtlačiť vodu do (utesnených) elektrických súčastí a spôsobiť následné poruchy a závady.
- Diely elektrobicykla neumývajte nadmerným množstvom. Ak sa dostane na vnútorné elektrické súčasti voda, môže spôsobiť poruchy a ďalšie problémy.



POZNÁMKA:

- Na umývanie plastových dielov nepoužívajte agresívne mydlové roztoky. Roztoky, ktoré nie sú neutrálne, môžu spôsobiť poškodenie materiálov, zmenu farby, deformácie, poškriabanie a ďalšie.

Pohon



VAROVANIE:

- Vždy demontujte batériu pri kontrole napnutia reťaze. Ak je systém pod napätím, môže dôjsť jednoduchým dotykom rúk (alebo inou časťou tela) kdekoľvek na hnacom ústrojenstve k náhlej aktivácii motora.



UPOZORNENIE:

- Akékoľvek nastavenie alebo výmenu by mal vykonávať vhodným náradím iba školený mechanik.
- Žiadajte vášho autorizovaného predajcu Giant alebo Liv o ďalšie informácie a podporu pri údržbe vášho elektrobicykla.

Napnutie reťaze

Niektoré elektrobicykle sú vybavené nábojom s vnútorným radením. Môžu byť vybavené aj automatickým napínačom reťaze, ktorý udržiava správne napnutie reťaze.

Ak je reťaz príliš prevesená, je možné, že bude potrebné nastaviť jej napnutie. Reťaz môže byť aj opotrebovaná, a potom bude nutné ju vymeniť.

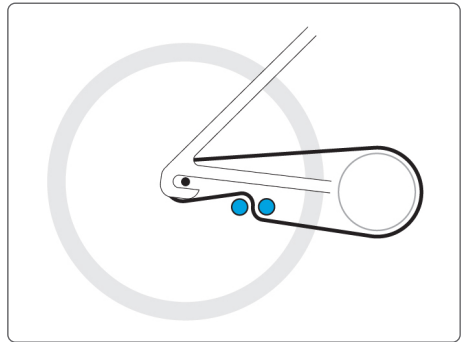

Ako kontrolovať napnutie reťaze

Pri kontrole napnutia reťaze zabráňte otáčaniu klúku a držte reťaz v strednej časti vzdialenosti medzi prevodníkom a pastorkom.

- Pri kontrole previsu reťaze pohybujte reťazou hore a dole.
- Vertikálny pohyb reťaze by mal byť v rozmedzí 10 až 15 mm.
- Ak je vertikálny pohyb reťaze väčší alebo menší je potrebné upraviť napnutie reťaze. Kontaktujte autorizovaného predajcu Giant alebo Liv kvôli servisu.

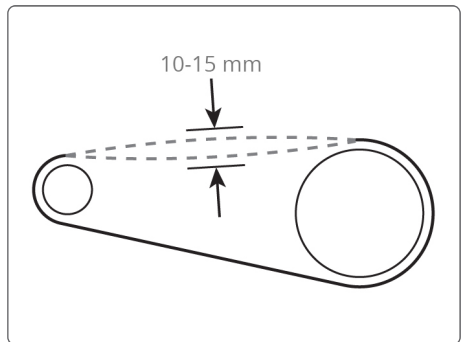

Remeňový pohon

Prečítajte si návod na použitie výrobcu remeňového pohonu dodávaného s elektrobicyklom, v ktorom nájdete technické špecifikácie a podmienky. Všetky modely s remeňovým pohonom majú posuvné zadné pätky a nastavovacie skrutky na nastavenie napnutia remeňa. Postup pri nastavení remeňového pohonu je rovnaký ako v prípade reťaze.

6 Likvidácia



Podľa smernice Európskeho parlamentu číslo 2006/66/ES musí byť chybné alebo použité batérie, batériové sady alebo jednotlivé články zhromažďované oddelene a ekologicky likvidované.

Použité články a batérie sú recyklovateľný ekonomický tovar. Podľa označenia preškrtnutého odpadkového koša sa tieto batérie nesmú likvidovať ako bežný domový odpad.



POZNÁMKA:

- S použitými batériami je potrebné zaobchádzať ako s nebezpečným odpadom.
- Batérie musia byť likvidované v súlade s príslušnými národnými predpismi na ochranu životného prostredia.
- Vráťte batérie do recyklačného zariadenia alebo k autorizovanému predajcovi Giant a Liv.
- V prípade nejasností kontaktujte oficiálneho dovozcu Giant a Liv do Slovenskej republiky.

7 Právna dokumentácia

7.1 Záruka

Spoločnosť Giant poskytuje pôvodným vlastníkom záruku bezporuchovej prevádzky ohľadom materiálu a spracovania iba na rám, pevnú vidlicu alebo na originálne súčiastky všetkých nových značkových elektrobicyklov, a to počas týchto ustanovení záručnej doby:

Záruka v trvaní 2 rokov na elektronické súčasti

- RideControl displej a tlačidlá;
- SyncDrive motor;
- EnergyPak batéria – na 60 % pôvodnej nominálnej kapacity pri maxime 600 dobíjajúcich cyklov;
- elektrické rozvody.

Celková (bicykel, jazdec a brašne) maximálna povolená hmotnosť elektrobicykla Giant alebo Liv je 156 kg.

Ohľadom všetkých ostatných súčastí a komponentov sa odkazujeme na všeobecný návod Giant a Liv, ktorý je tiež dodaný s týmto elektrobicyklom. Všeobecný návod je určujúci v prípade akýchkoľvek otázok. Informácie nižšie a v kapitole Výnimky slúži len k nahliadnutiu.

Požiadavka montáže po kúpe

Táto záruka sa vzťahuje len na nové bicykle a rámy zakúpené u autorizovaných predajcov Giant a Liv, ktoré tento predajca po predaji zmontuje.

Obmedzenie ručenia za nápravu

Ak nie je uvedené inak, nápravu možno poskytnúť podľa tejto záruky alebo implicitné záruky výhradne formou výmeny chybných súčiastok za súčiastky rovnakej alebo vyššej hodnoty podľa výhradného uváženia spoločnosti Giant. Táto záruka platí od dátumu kúpy, vzťahuje sa len na pôvodného vlastníka a nesmie byť prenesená na iné osoby. Spoločnosť nepreberá zodpovednosť za žiadnu priamu, náhodnú ani následnú škodu, najmä potom za náhradu škody v prípade zranenia osôb, poškodenie majetku alebo za ekonomické straty, bez ohľadu na to, či vyplývajú z nejakej zmluvy, záruky, zanedbania, zodpovednosti za výrobok alebo z akéhokoľvek iného dôvodu.

Firma Giant neposkytuje žiadne ďalšie záruky, výslovné ani predpokladané. všetky predpokladané záruky, vrátane záruk obchodovateľnosti a vhodnosti výrobku na konkrétny účel sú obmedzené na dobu trvania výslovnej záruky uvedenej vyššie.

Akýkoľvek nárok zo záruky musí byť uplatnený v mieste predaja prostredníctvom autorizovaného predajcu Giant alebo Liv. Pri uplatnení záruky je nutný doklad o kúpe alebo iný doklad preukazujúci dátum kúpy. Nároky uplatnené mimo krajinu nákupu môžu podliehať poplatkom a ďalším obmedzeniam. Záručná doba a detaily záruky sa môžu líšiť podľa typu rámu a/alebo krajiny. Táto záruka vám dáva určité zákonné práva. Môžete mať aj ďalšie práva, ktoré sa môžu v rôznych krajinách líšiť. Táto záruka nemá vplyv na vaše zákonné práva.

7.2 Výnimky

Vyššie uvedená záruka alebo implicitná záruka sa nevzťahuje na tieto okolnosti:

- Obvyklé opotrebenie súčiastok, ako sú pneumatiky, reťaze, brzdy, káble a prevodová kolieska, pokiaľ sa nejedná o chybu montáže alebo materiálu.
- Servisné služby ohľadom bicykla vykonávané iným ako autorizovaným predajcom Giant alebo Liv.

- Zmeny pôvodného stavu.
- Nadmerné namáhanie bicykla, používanie bicykla pre závodnú činnosť alebo v rámci komerčných aktivít alebo na iné účely, než na ktoré je bicykel určený.
- Poškodenie spôsobené nedodržiavaním návodu na používanie.
- Poškodenie laku a potlačí spôsobené účasťou v závodoch, skokoch, zjazde, prípadne tréningoch na tieto činnosti alebo akcie, alebo jazdou na bicykli za nepriaznivých podmienok alebo počasia.
- Úhradu za prácu pri výmene alebo zámene súčiastok.

Ak to nie je v tejto záruke alebo v ďalších záručných dokumentoch výslovne uvedené nič iné, spoločnosť Giant a jej zamestnanci a zástupcovia nenesú zodpovednosť za žiadne straty ani za škody (vrátane náhodných a následných strát a škôd spôsobených nedbalosťou alebo porušením zákona) súvisiacich s akýmikoľvek bicyklami spoločnosti Giant alebo sa ich týkajúcich.

7.3 Vyhlásenie o zhode

CE Bicykle s hybridným pohonom s maximálnou podpornou rýchlosťou 45 km/h spĺňajú podmienky smernice Európskej komisie 168/2013/EC pre kategóriu vozidiel L1e-B.

Bicykle s hybridným pohonom s maximálnou podpornou rýchlosťou 25 km/h spĺňajú podmienky smernice Európskej komisie o strojových zariadeniach 2006/42/EC. Tieto bicykle tiež spĺňajú podmienky nasledujúcich štandardov:

- ISO 4210-2 bezpečnostná norma pre bicykle
- EN15194 bezpečnostná norma pre EPAC

Vyhlásenie o zhode pre vaše konkrétne elektrobicykel Giant alebo Liv nájdete vložené v originálnom návode na obsluhu, ktorý je dodávaný s bicyklom.

7.4 Zrieknutie sa zodpovednosti

Nedemontujte alebo nevymieňajte žiadne originálne vybavenie alebo nevykonávajte akékoľvek úpravy, ktoré by mohli zmeniť dizajn a / alebo fungovanie bicykla. Takéto zmeny môžu vážne poškodiť ovládanie, stabilitu a ďalšie aspekty bicykla, čo môže spôsobiť, že jazda na ňom bude nebezpečná. Demontáž alebo úprava súčastí alebo použitie neoriginálnej výbavy ako náhrada môžu viesť k strate záruky a môžu spôsobiť, že váš bicykel nebude v súlade s príslušným zákonom a predpismi. Aby ste zaistili bezpečie, kvalitu a spoľahlivosť, používajte iba originálne súčasti alebo náhrady schválené spoločnosťou Giant pre opravu alebo výmenu. Spoločnosť nepreberá zodpovednosť za žiadnu priamu, náhodnú ani následnú škodu, najmä potom za náhradu škody v prípade zranenia osôb, poškodenie majetku alebo za ekonomické straty, bez ohľadu na to, či vyplývajú z nejakej zmluvy, záruky, zanedbania, zodpovednosti za výrobok alebo z akéhokoľvek iného dôvodu.

7.5 FCC

Toto zariadenie spĺňa kapitolu 15 pravidiel FCC. Prevádzka podlieha nasledujúcim dvom podmienkam:

1. Toto zariadenie nesmie spôsobovať škodlivé rušenie.
2. Toto zariadenie musí akceptovať akékoľvek pôsobiace rušenie vrátane rušenia, ktoré môže spôsobiť nežiaduce prevádzka.

Pamätajte, že zmeny alebo úpravy, ktoré nie sú výslovne schválené stranou zodpovednou za dodržiavanie predpisov, môžu viesť k strate oprávnenia používateľa zariadenie prevádzkovať.



INFORMÁCIE: Toto zariadenie bolo testované a uznané vyhovujúcim pravidlám pre digitálne zariadenia triedy B podľa kapitoly 15 pravidiel FCC. Tieto limity sú navrhnuté tak, aby poskytovali primeranú ochranu proti škodlivému rušeniu pri inštalácii v domácnosti. Toto zariadenie generuje, používa a môže vyžarovať rádiovú frekvenciu energiu a ak nie je nainštalované a používané v súlade s pokynmi, môže spôsobiť škodlivé rušenie rádiovkej komunikácie. Neexistuje však žiadna záruka, že pri konkrétnej inštalácii nedôjde k rušeniu. Ak toto zariadenie spôsobuje škodlivé rušenie rozhlasového alebo televízneho príjmu, čo je možné zistiť vypnutím a opätovným zapnutím zariadenia, odporúča sa užívateľovi pokúsiť sa rušenie opraviť jedným alebo viacerými z nasledujúcich opatrení:

- alebo premiestniť príjmovú anténu.
- Zvýšte vzdialenosť medzi zariadením a prijímačom.
- Pripojte zariadenie do zásuvky v inom obvode, než v ktorom je pripojený prijímač.
- Požiadajte o pomoc predajcu alebo skúseného rozhlasového/televízneho technika.

Toto zariadenie vyhovuje limitom pre pôsobenie vysokofrekvenčných vln stanoveným FCC pre nekontrolované prostredie.

Toto zariadenie by malo byť nainštalované a prevádzkované s minimálnou vzdialenosťou 5 mm medzi zariadením a používateľom alebo okolitými osobami.

Toto zariadenie nesmie byť umiestnené spoločne alebo prevádzkované v spojení s akoukoľvek inou anténou alebo vysielateľom.

V súlade s ustanovením smernice 2006/42/EC spolu so splnomocneným zástupcom

Giant Europe B.V.

Pascallaan 66
8218 NJ Lelystad
The Netherlands

my, výrobca

Giant MFG. Co., Ltd.

19, Shun-Farn Road, Tachia, Taichung, 43774,
Taiwan, R.O.C.

prehlasujeme na našu zodpovednosť, že výrobky uvedené v Prílohe I* (APPENDIX I) sú v súlade so základnými požiadavkami a ostatnými príslušnými ustanoveniami smernice 2006/42/EC.

Tento výrobok, ku ktorému sa vyhlásenie o zhode vzťahuje, rovnako tiež spĺňa podmienky nasledujúcich doplnkových štandardov alebo ďalších noriem:

- ISO 4210-2 bezpečnostná norma pre bicykle
- EN15194 bezpečnostná norma pre EPAC
- 2001/95/EC všeobecná smernica o bezpečnosti produktu
- 2014/30/EU smernica EMC
- 2014/35/EU smernica o zariadeniach určených na používanie v určitých medziach napätia
- 2014/53/EU smernica o rádiových zariadeniach

Miesto: **Giant MFG. Co., Ltd.**

Dátum: 24. decembra 2018

Podpis:



Eric Wang
General Manager

*Prílohu I (APPENDIX I) k vyhláseniu o zhode pre váš konkrétny elektrobicykel Giant alebo Liv nájdete vloženú v originálnom návode na obsluhu, ktorý je dodávaný s bicyklom.

Dodávateľ pre Slovenskú republiku: **Progress Cycle, a. s.**
Logistický park Tulipán, Palouky 1371, 253 01 Hostivice-Palouky, Česká republika
☎ +420 241 771 181-2 • e-mail: giant@progresscycle.sk
www.giant-bicycles.sk • www.liv-cycling.sk

POZNÁMKY

A large grid of dotted lines for taking notes, covering most of the page. The grid consists of small squares formed by dotted lines, providing a guide for writing.

#RIDEUNLEASHED



HYBRID
CYCLING
TECHNOLOGY™

GIANT

GIANT-BICYCLES.COM

2/22



#LivCOMMITTED

Liv

Liv-Cycling.com